

Leuchten und Lichtmöbel
Lighting and Illuminated Furniture

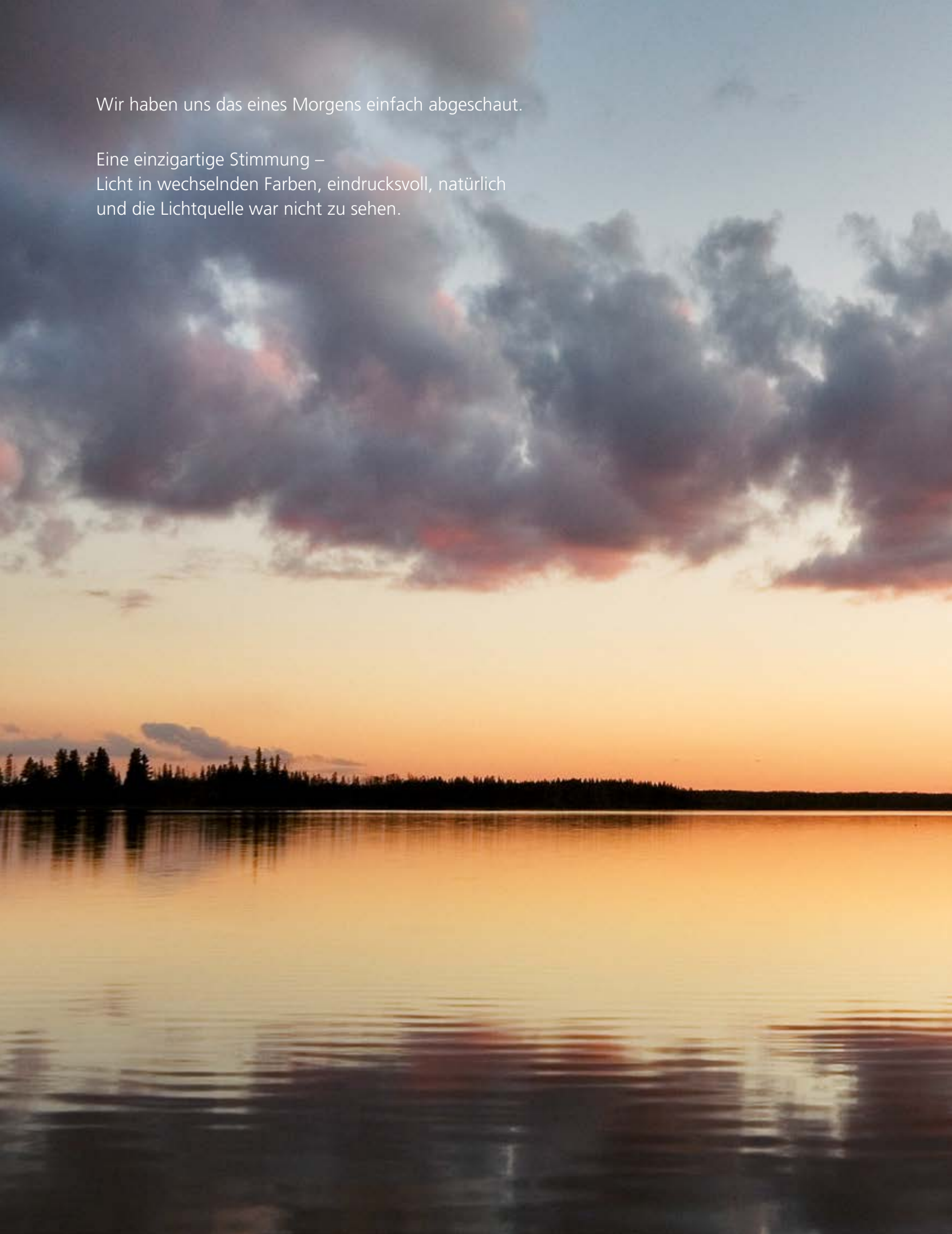

Wir haben uns das eines Morgens einfach abgeschaut.

Eine einzigartige Stimmung –
Licht in wechselnden Farben, eindrucksvoll, natürlich
und die Lichtquelle war nicht zu sehen.





We captured this image one morning and let it work its magic.

*A unique mood –
light in alternating colours, spectacular, natural
and the light source was nowhere to be seen.*

„Die Stärke von GERA beruht in seiner klaren Identität, der besonderen und charakteristischen Fähigkeit, Licht und Möbel innovativ miteinander zu vereinen.“

Hening Pölit, Inhaber von GERA Leuchten

GERA Leuchten

In seiner über 25-jährigen Firmengeschichte hat sich GERA Leuchten als Lichtzulieferer der gehobenen Möbelbranche im deutschsprachigen Raum einen Namen gemacht. Die Marke GERA steht für die Entwicklung und die Herstellung innovativer Qualitätsprodukte. Seiner weltweit wachsenden Kundschaft begegnet das inhabergeführte Unternehmen mit einem hohen Service- und Designanspruch. Made in Germany ist Programm. Technologische Erfahrung und das Innovationsstreben von GERA verbinden sich zu seiner charakteristischen Designstrategie: architektonisch gestaltete Lichtmöbel und möbelhafte Leuchten, die mit dem typischen Doppelnutzen „Leuchten und Tragen“ am Markt herausragen.

“GERA's strength lies in its clear identity, in the particular and characteristic ability to merge light and furniture innovatively.”

Hening Pölit, proprietor of GERA Leuchten

GERA Leuchten

In over 25 years of company history GERA Leuchten has made a name for itself as a light supplier for the discerning furniture branch in German-speaking countries. The GERA brand stands for the development and manufacture of innovative quality products. The owner-run company provides its growing number of international customers with a high level of service and design. Made in Germany says it all. GERA's technological experience and drive for innovation combine to form their characteristic design strategy: architecturally designed light furniture and lights that function as furniture and excel in the market with their typical double use “Light and support”.



Lichtregale
Light shelves



Lichtregal 100/200
Light shelf 100/200

8-15



Lichtregal Q 40
Light shelf Q 40

16-21



Sideboard 100/200
Sideboard 100/200

22-27

Pendelleuchten
Pendant lights



Pendelleuchte 20 x 10
Pendant light 20 x 10

28-33

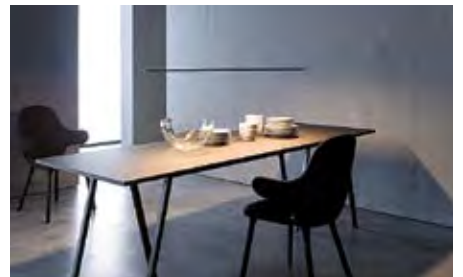

Pendelleuchte 40 x 10
Pendant light 40 x 10

34-39



Pendelleuchte 40 x 40
Pendant light 40 x 40

40-45

Stehleuchten
Standard lamps

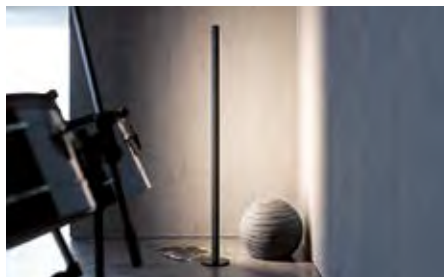

Stehleuchte
Standard lamp

46-51

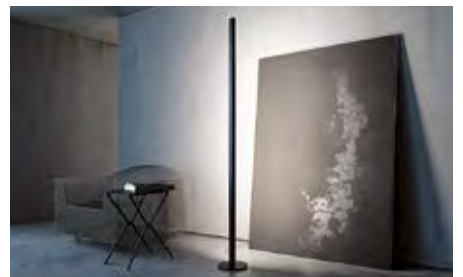

Stehleuchte AVION
Standard lamp AVION

52-57

Wandregale
Wall shelves



Wandregal 100
Wall shelf 100 58–63



Lichtbord
Light board 64–69

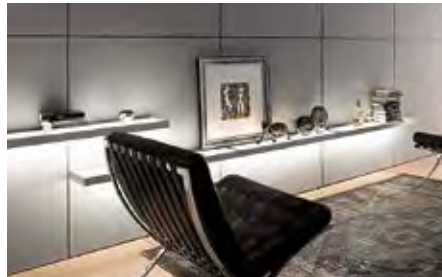

Lichtbord 100
Light board 100 70–75



Glasablage
Glass shelf 76–81

Wand- und
Deckenleuchten
Wall and
ceiling lights

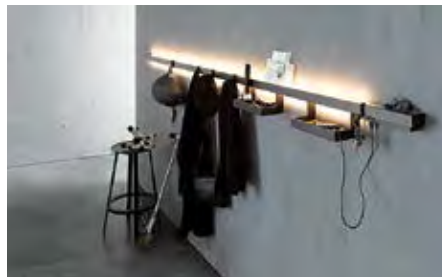

Lichtreling mit Glasablage
Light rail with glass shelf 82–89



Wandleuchte AVION
Wall light AVION 90–95

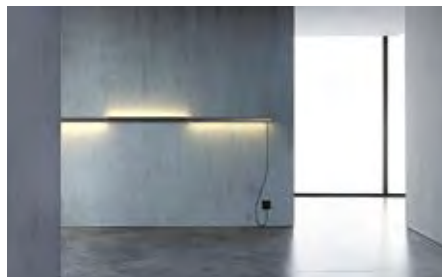

Wandleuchte schwenkbar
Pivoted Wall light 96–99



Garderobenleuchte
Coat rack light 100–105

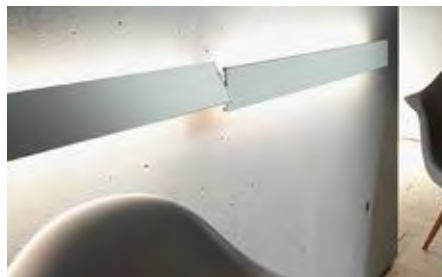

Wandleuchte mit Metallblende
Wall light with metal screen 106–109

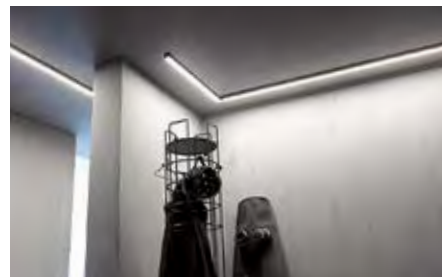

Deckenleuchte 40x40
Ceiling light 40x40 110–115

Lichtregal 100/200

Light shelf 100/200

Licht als ästhetisches Ereignis

Das GERA Lichtregal 200 – Ein Designkonzept als moderne Gegenposition zum herkömmlichen Stütze-Last-Gedanken. Licht wird zum künstlerischen Leitgedanken von Konstruktion und Gestaltung. Filigrane Pylone tragen dieses Möbel als eine strahlende Figur. Wandelndes Licht inszeniert ein fesselndes Schauspiel. Glas- und Holzflächen werden wie Bühnen hell umströmt und fluten den unmittelbaren Raum gleich einer Kulisse. Der Anwender führt Regie, arrangiert seine Darsteller und inszeniert deren Auftritt per Farbadaption, mal warm, mal exzentrisch, mal sachlich, mal kühl.

Light as an aesthetic event

The GERA light shelf 200 – A design concept as a modern offset to the conventional support-load-ideas. Light becomes an artistic central theme of construction and design. Filigree cones carry the furniture as a radiant figure. Changing light stages a captivating performance. Glass and wooden surfaces are radiated with bright light similar to a stage and flood the immediate space like scenery. The user directs, arranges his actors and stages their performance per colour adaptation, sometimes warm, sometimes eccentric, sometimes factual, sometimes cool.



2010



2010









Lichtregal 100/200
Light shelf 100/200



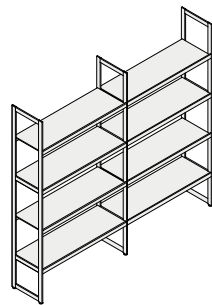
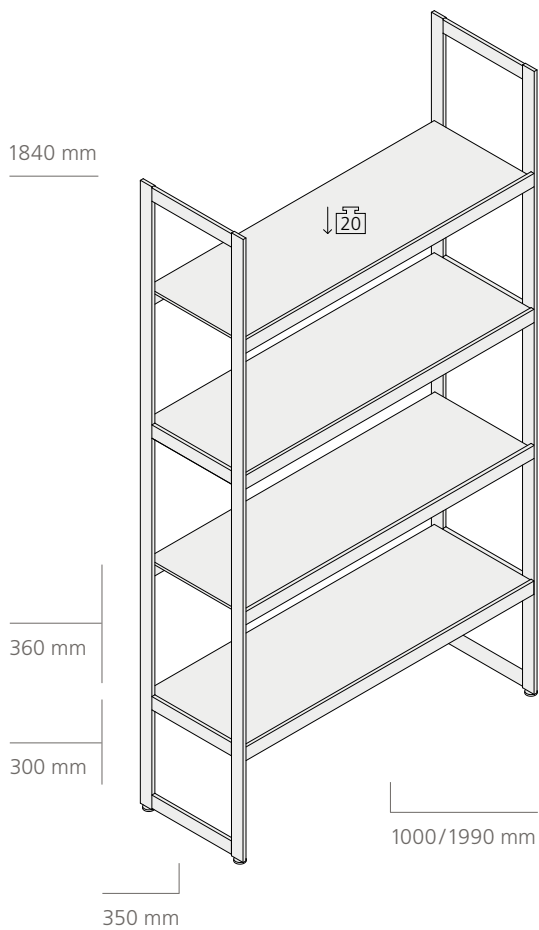

Oberfläche Rahmen
Surface frame

aluminiumfarbig eloxiert
anodised aluminium coloured

schwarz eloxiert
anodised black coloured

Material Einlegeboden
Material shelf

Glasboden satiniert
glass shelf satin-finished

Furnierboden Eiche dunkel
oak veneer flooring dark

Furnierboden Eiche schilfbraun
oak veneer flooring reed brown

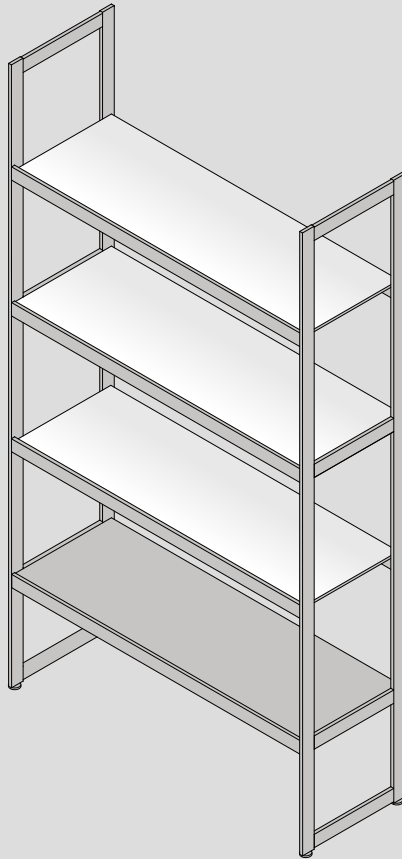

Licht
Light

 LED Weißadaption
LED white adaptation

 LED Farbadaption
LED colour adaptation

Lichtregal 100/200
Light shelf 100/200

	aluminiumfarbig aluminium coloured		schwarz black coloured	
Länge in mm Length in mm	LED Weißadaption LED white adaption	LED Farbadaption LED colour adaption	LED Weißadaption LED white adaption	LED Farbadaption LED colour adaption
1000	694 021	694 181	694 081	694 082
1990	694 022	694 182	694 083	694 193

	Glasboden satiniert glass shelf satin-finished	Furnierboden Eiche dunkel oak veneer flooring dark	Furnierboden Eiche schilfbraun oak veneer flooring reed brown
Einlegeboden/shelf	694 008	694 014	694 015

Die Artikelnummern müssen bei der Bestellung angegeben werden.
Article numbers must be specified in the order.







Lichtregal Q 40 Light shelf Q 40

Ein Platz am Fenster

In jedem Grundriss gibt es tageslichtabgewandte Bereiche, die aus innenarchitektonischer Sicht nach Aufhellung verlangen. Mit gezielter Lichtsteuerung können heute Raumecken, dezentrale Nischen und Gänge gleichrangig zu fensternahen Flächen eingerichtet werden. Das Lichtregal Q40 bewirkt diesen Angleichungseffekt in doppelter Hinsicht. Die Anpassungsmöglichkeiten seines Lichts per Weißadaptation an Tageslichtsituationen und die kompakte Regalfunktion ergänzen sich zu einem zeitlos-architektonischen Regalmöbel, das Raumbereiche funktional erschließen und beleben kann.

A place at the window

In every layout there are areas that are not exposed to daylight, which for interior design reasons demand some brightening up. Targeted light control can now place room corners, decentralised niches and corridors on an equal ranking with surfaces that are near to windows. The light shelf Q 40 performs this equalising effect in two respects. The adaptation possibilities using white adaptation in daylight situations and the compact shelf function complement each other to form a timeless-architectural piece of shelf furniture, which can open up and revive room areas on a functional level.

Lichtregal Q40
Light shelf Q40



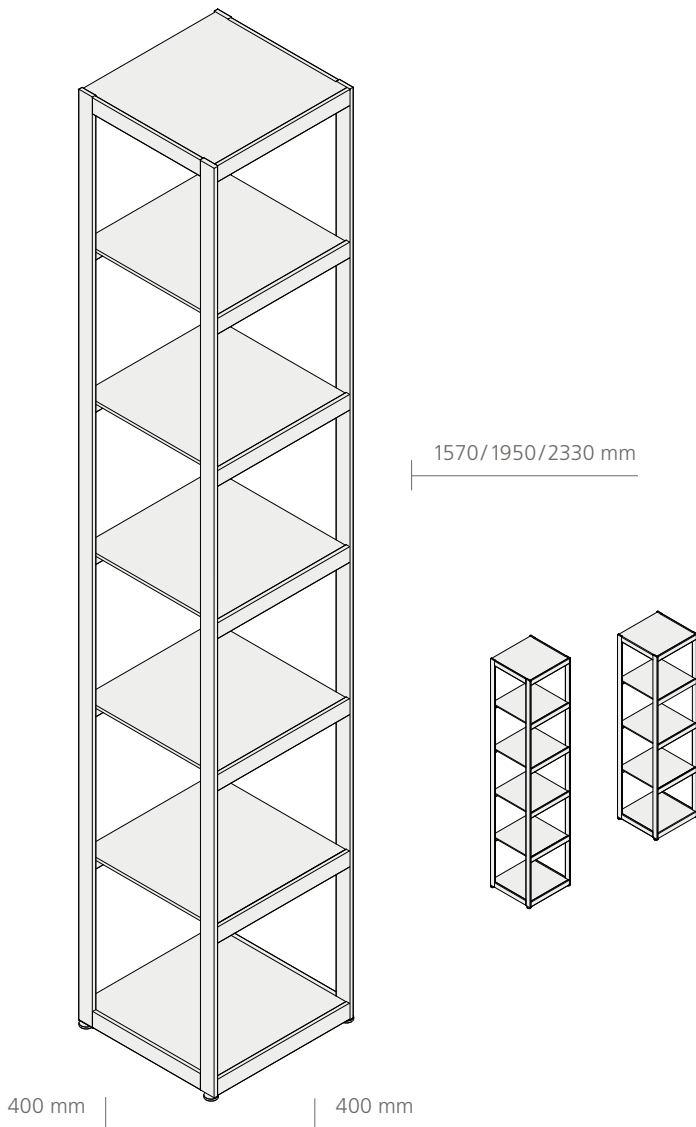

Oberfläche Rahmen
Surface frame

aluminiumfarbig eloxiert
anodised aluminium coloured

schwarz eloxiert
anodised black coloured

Material Einlegeboden
Material shelf

Glasboden satiniert
glass shelf satin-finished

Furnierboden Eiche dunkel
oak veneer flooring dark

Furnierboden Eiche schilfbraun
oak veneer flooring reed brown

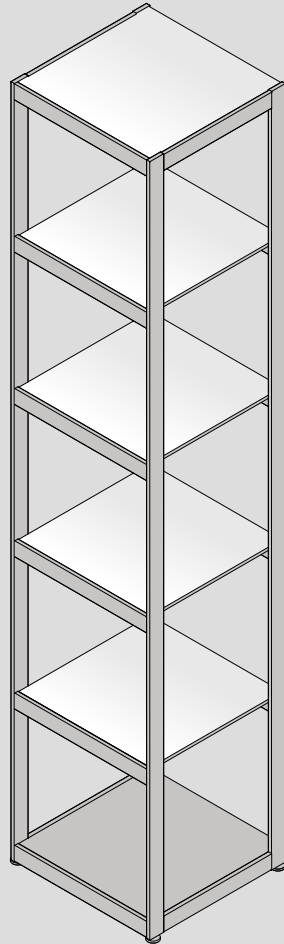

Licht
Light

 LED Weißadaption
LED white adaptation

 LED Farbadaption
LED colour adaptation

Lichtregal Q40
Light shelf Q40

	aluminiumfarbig aluminium coloured		schwarz black coloured	
Länge in mm Length in mm	LED Weißadaption LED white adaption	LED Farbadaption LED colour adaption	LED Weißadaption LED white adaption	LED Farbadaption LED colour adaption
400 x 1570	696 001	696 021	696 041	696 044
400 x 1950	696 002	696 022	696 042	696 045
400 x 2330	696 003	696 023	696 043	696 046

	Glasboden satiniert glass shelf satin-finished	Furnierboden Eiche dunkel oak veneer flooring dark	Furnierboden Eiche schilfbraun oak veneer flooring reed brown
Einlegeboden/shelf	696 100	696 101	696 102

Die Artikelnummern müssen bei der Bestellung angegeben werden.
Article numbers must be specified in the order.







Sideboard 100/200

Sideboard 100/200

Die pure Präsenz von Licht

Die mikrotechnologische Entwicklung ist rasant. Licht emittierende Dioden werden kontinuierlich kleiner und leistungsstärker. Ihr Licht zeigt sich nicht länger zwingend als Leuchte. Es fusioniert mit anderen Funktionen, so beispielsweise mit Möbelfunktionen und erfasst uns allein in Gestalt dessen, was es beleuchtet. Das GERA Sidebord 200 bedient sich einer besonders filigranen Konstruktion. Der Materialmix aus Holz, Glas und eloxiertem Aluminium verbindet sich mit hochintegrierter Lichttechnik zu einem puren und zeitlosen Lichtmöbel, dessen gestalterische Durchlässigkeit es auch mit dem architektonischen Kontext zu verschmelzen scheint.

The pure presence of light

Micro-technological development is moving at a rapid pace. Diodes emitting light are becoming consistently smaller and more powerful. Their light no longer stringently appears as just a light. It fuses with other functions, for example with furniture functions and captures our attention solely in the form of that, which it illuminates. The GERA sideboard 200 has a particularly filigree construction. The material mix of wood, glass and anodised aluminium fuses with highly integrated light technology to create pure and timeless light furniture, with a transparency of design, which seems to melt together with the architectural context.

Sideboard 100/200
Sideboard 100/200



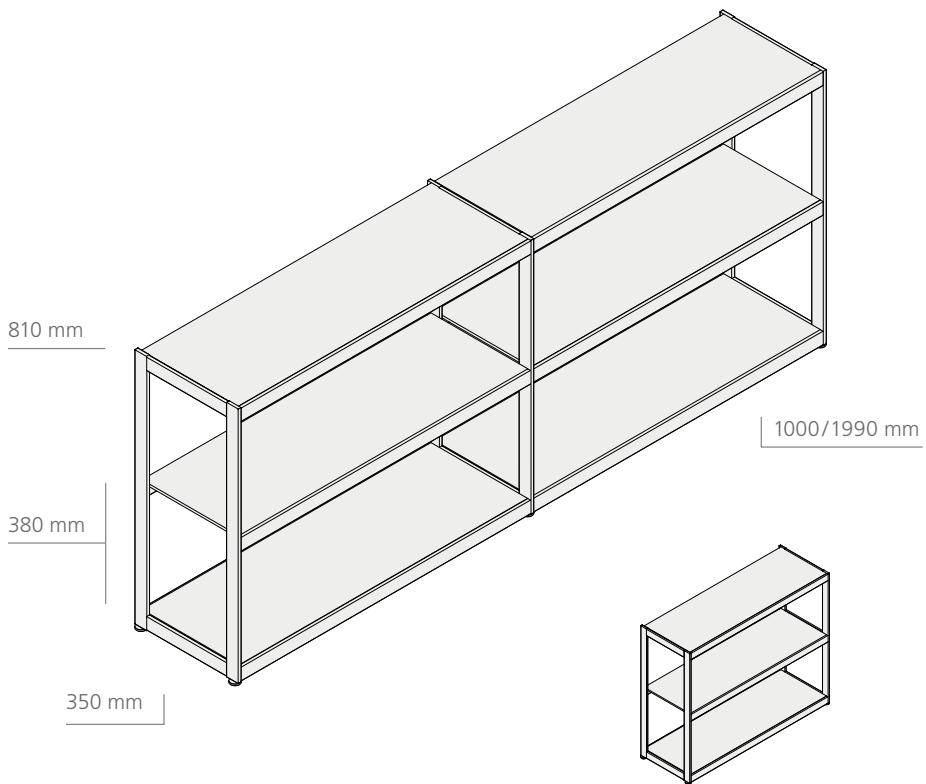

Oberfläche Rahmen
Surface frame

aluminiumfarbig eloxiert
anodised aluminium coloured

schwarz eloxiert
anodised black coloured

Material Einlegeboden
Material shelf

Glasboden satiniert
glass shelf satin-finished

Furnierboden Eiche dunkel
oak veneer flooring dark

Furnierboden Eiche schilfbraun
oak veneer flooring reed brown

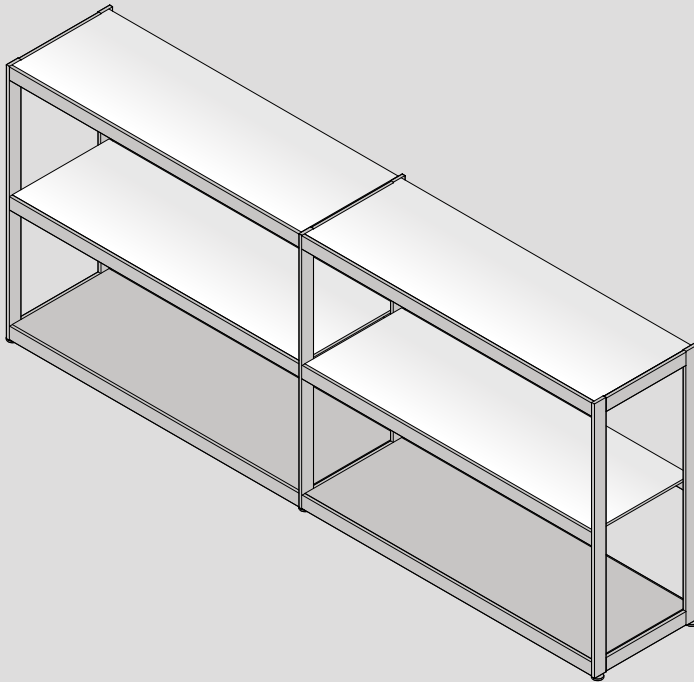

Licht
Light

 LED Weißadaption
LED white adaptation

 LED Farbadaption
LED colour adaptation

Sideboard 100/200
Sideboard 100/200

	aluminiumfarbig aluminium coloured		schwarz black coloured	
Länge in mm Length in mm	LED Weißadaption LED white adaption	LED Farbadaption LED colour adaption	LED Weißadaption LED white adaption	LED Farbadaption LED colour adaption
1000	695 011	695 021	695 051	695 023
1990	695 031	695 041	695 033	695 043

	Glasboden satiniert glass shelf satin-finished	Furnierboden Eiche dunkel oak veneer flooring dark	Furnierboden Eiche schilfbraun oak veneer flooring reed brown
Einlegeboden/shelf	694 008	694 014	694 015

Die Artikelnummern müssen bei der Bestellung angegeben werden.
Article numbers must be specified in the order.



Pendelleuchte 20x10

Pendant light 20x10

Essenz aus Holz und Licht

Den allergrößten Teil seiner Informationen erhält der Mensch über seinen Sehsinn. Licht vermittelt ihm das Wesen dessen, was ihn umgibt. Der Mensch hat ein vitales Bedürfnis nach Licht, nicht eines nach Leuchten! Diesem programmatischen Gedanken folgt das Design der GERA Pendelleuchte 20x10 konsequent. Der filigrane Leuchtenkörper in Aluminium oder Holzfurnier bringt sich äußerst reduziert, fast leise schwebend in die Raumgestaltung ein. Das Augenmerk liegt auf dem Wesentlichen, dem brillanten Lichtresultat. Die pure Funktion von Licht.

Essence of wood and light

Our sense of sight provides us with the vast majority of the information we obtain. Light conveys to us the essence of that, which surrounds us. People have a vital need for light, not for lamps! The design of the GERA pendant light 20x10 consistently follows this programmatic concept. The filigree body of the light in aluminium or wood veneer plays an extremely reduced, almost quietly hovering role in the design of the room. Focus is placed on the fundamental characteristic, the brilliant light result. The pure function of light.





Pendelleuchte 20x10
Pendant light 20x10



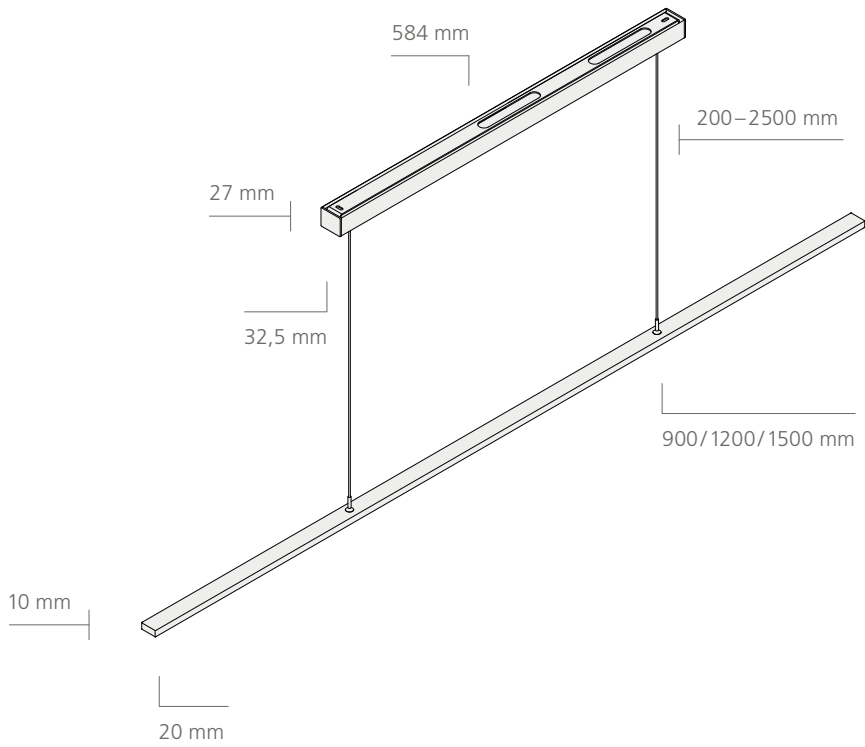

Material
Material

aluminiumfarbig eloxiert
anodised aluminium coloured

schwarz eloxiert
anodised black coloured

Echtholz furnier
real wood veneer

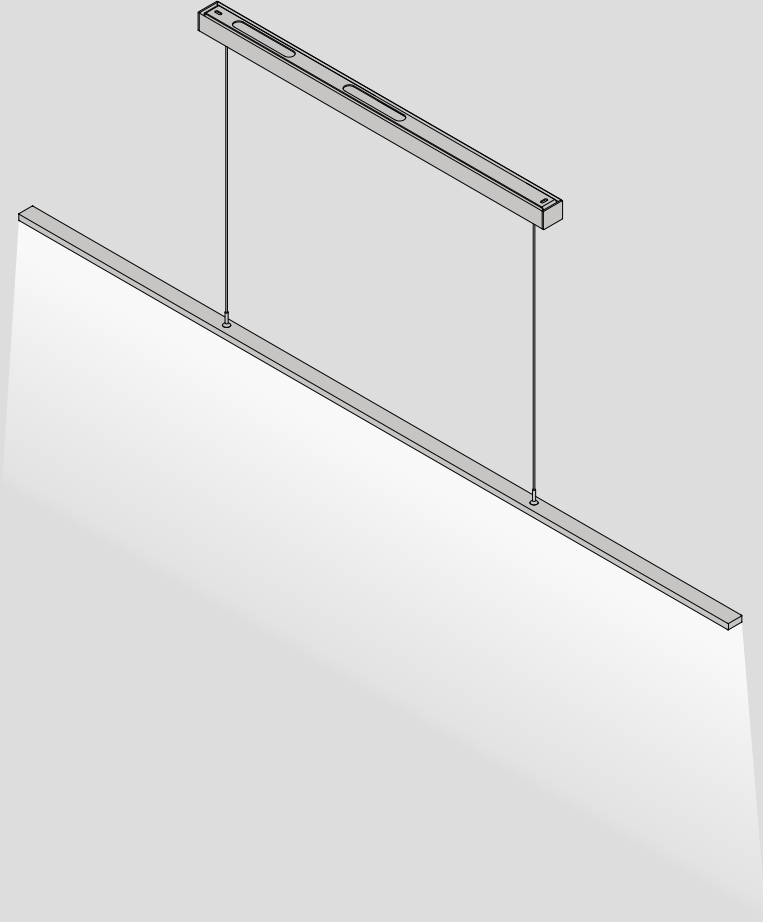

Licht
Light

2700 K (warmweiß/warm white)
4000 K (neutralweiß/neutral white)

Helligkeit: 1600 lm/m
brightness: 1600 lm/m

Pendelleuchte 20x10 | berührungslos schaltbar und dimmbar
Pendant light 20x10 | contact-free switching and dimming

	aluminiumfarbig aluminium coloured		schwarz black coloured		furniert veneered	
Länge in mm Length in mm	warmweiß warm white	neutralweiß neutral white	warmweiß warm white	neutralweiß neutral white	warmweiß warm white	neutralweiß neutral white
900	410 044	410 041	410 111	410 101	410 064	410 061
1200	410 045	410 042	410 112	410 102	410 065	410 062
1500	410 046	410 043	410 113	410 103	410 066	410 063

Die Artikelnummern müssen bei der Bestellung angegeben werden.
Article numbers must be specified in the order.







Pendelleuchte 40x10

Pendant light 40x10

Ein Strich in der Raumlandschaft

Die GERA Pendelleuchte 40x10 ist lediglich 10 mm hoch. Eine Doppelreihe besonders leistungsfähiger weißer LEDs stellt dennoch so viel Licht zur Verfügung, dass die Leuchte bestens als Arbeitsplatzbeleuchtung eingesetzt werden kann. Ihre filigrane stromleitende Abhängung verleiht dieser Lichtquelle die Leichtigkeit der maximalen Reduktion.

One line in the entire room interior

The GERA pendant light 40x10 is only 10 mm high. A double row of high-power white LEDs provides so much light that it can be used perfectly as a workplace light. Its fine conducting suspensions give this light source the lightness of maximum reduction.



2010

Pendelleuchte 40x10
Pendant light 40x10



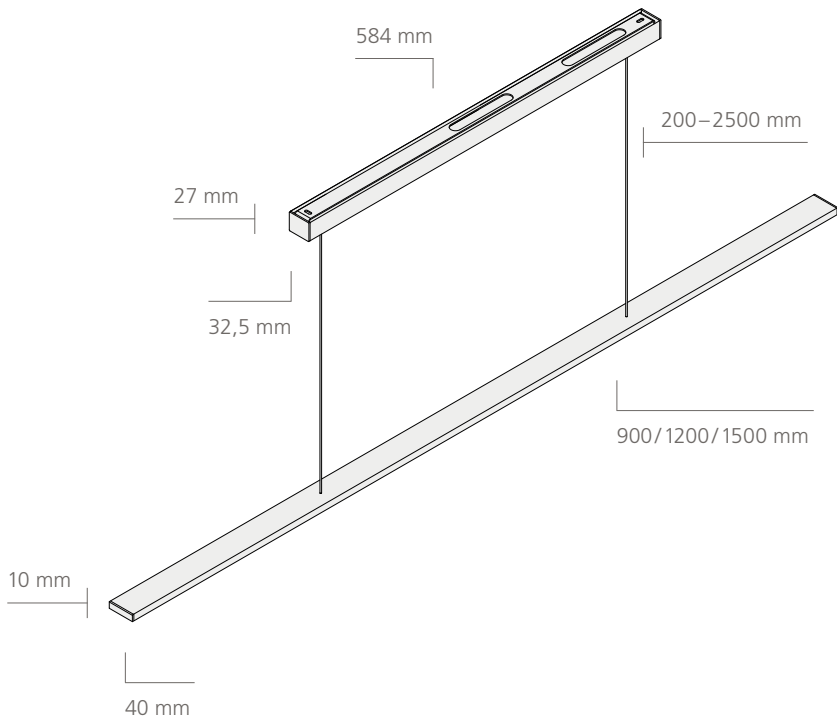

Material
Material

aluminiumfarbig eloxiert
anodised aluminium coloured

edelstahlfarbig eloxiert
anodised stainless steel coloured

schwarz eloxiert
anodised black coloured

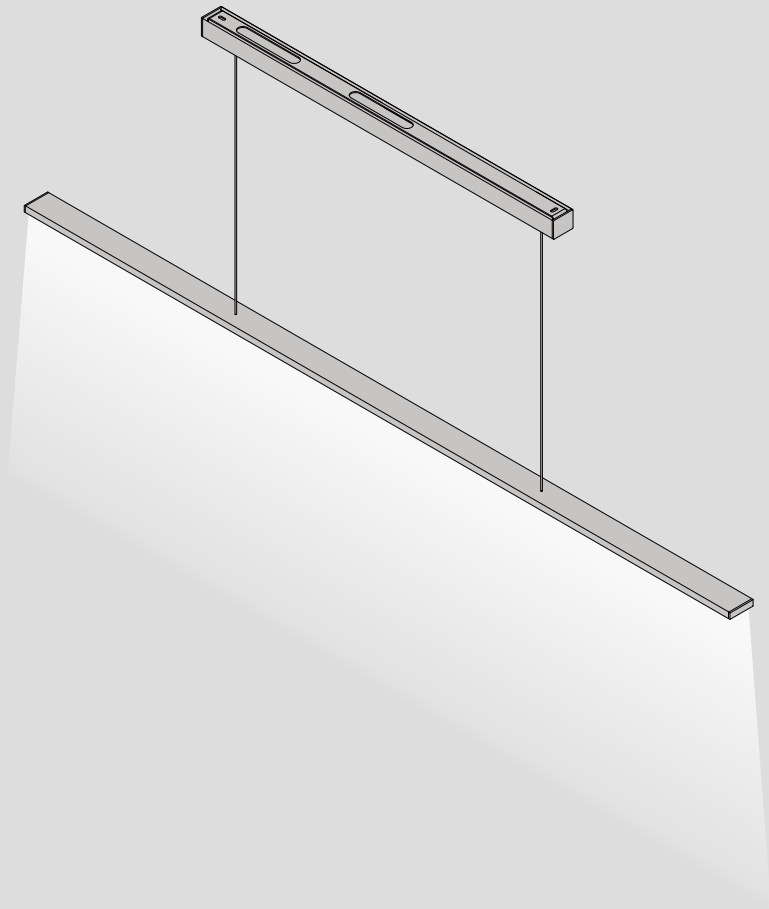

Licht
Light

2700 K (warmweiß/warm white)
4000 K (neutralweiß/neutral white)

Helligkeit: 1600 lm/m
brightness: 1600 lm/m

Pendelleuchte 40 x 10 | berührungslos schaltbar und dimmbar
Pendant light 40 x 10 | contact-free switching and dimming

Länge in mm Length in mm	aluminiumfarbig aluminium coloured		edelstahlfarbig stainless steel coloured		schwarz black coloured	
	warmweiß warm white	neutralweiß neutral white	warmweiß warm white	neutralweiß neutral white	warmweiß warm white	neutralweiß neutral white
900	620 284	620 281	620 294	620 291	620 361	620 351
1200	620 285	620 282	620 295	620 292	620 362	620 352
1500	620 286	620 283	620 296	620 293	620 363	620 353

Die Artikelnummern müssen bei der Bestellung angegeben werden.
Article numbers must be specified in the order.



Pendelleuchte 40x40

Pendant light 40x40

Die zeitlose Alleskönnerin

Die GERA Pendelleuchte 40x40 überzeugt durch ihre Universalität, ihre formale Klarheit und ihre elegante Reduktion. Sie ist bis zu einer Länge von fünf Metern bestellbar, ihr quadratisches Grundprofil kann vielfältig in Interieur-Situationen eingesetzt werden: Sie überzeugt als Pendelleuchte über dem Esstisch ebenso wie als Arbeitsplatzleuchte oder als Raumleuchte in Objektsituationen. Die LED-Niedervolttechnik erlaubt die „kabellose“ Abhängung an feinen, Strom leitenden Stahlseilen.

The timeless all-rounder

The GERA pendant light 40x40 stands out in its universality, its formal clarity and its elegant reduction. It can be ordered in lengths of up to five metres, its quadratic basic profile proves extremely versatile in interior settings: It is ideally suited as a pendant light over a dining table as well as a workplace light or as a room light in object situations. The LED low voltage technology facilitates "cable free" suspension on fine, conducting steel cables.



2010





Pendelleuchte 40x40
Pendant light 40x40



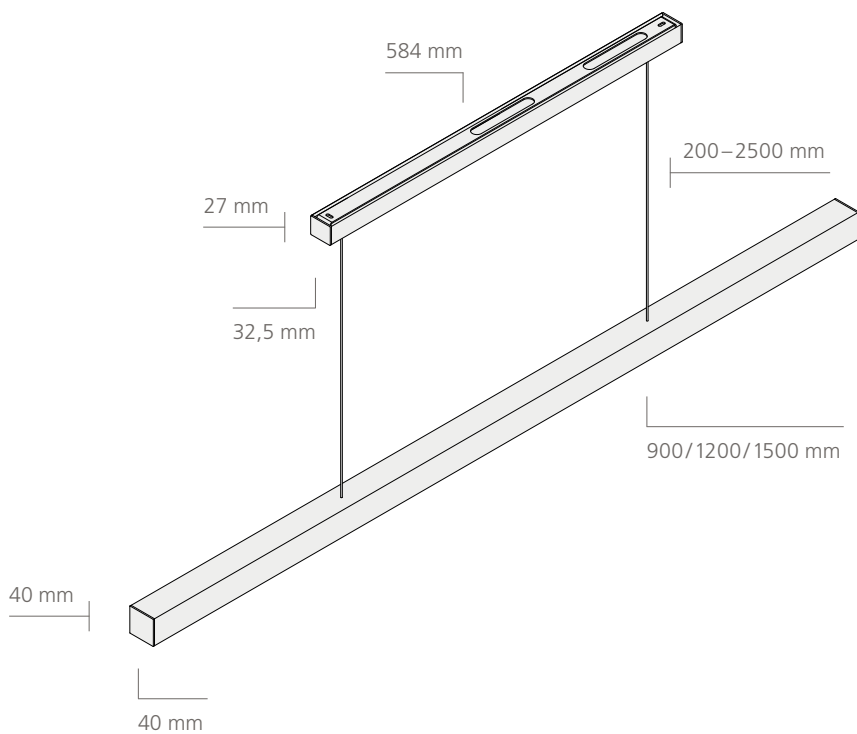

Oberfläche
Surface

aluminiumfarbig eloxiert
anodised aluminium coloured

edelstahlfarbig eloxiert
anodised stainless steel coloured

schwarz eloxiert
anodised black coloured

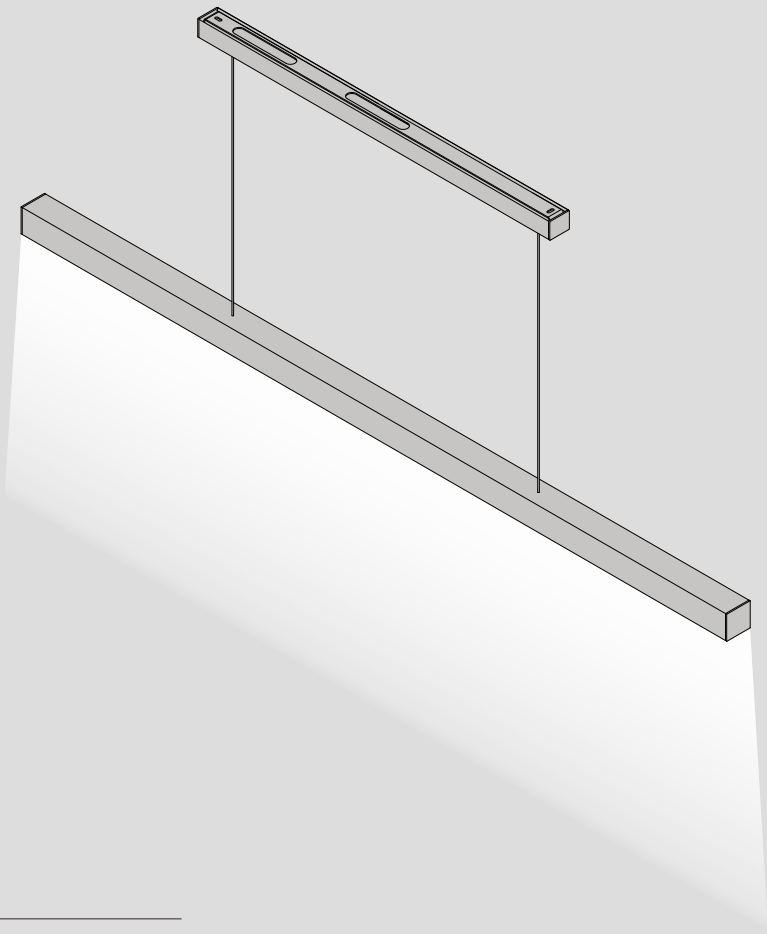

Licht
Light

2700 K (warmweiß/warm white)
4000 K (neutralweiß/neutral white)

Helligkeit: 1600 lm/m
brightness: 1600 lm/m

Pendelleuchte 40x40 | berührungslos schaltbar und dimmbar
Pendant light 40x40 | contact-free switching and dimming

Länge in mm Length in mm	aluminiumfarbig aluminium coloured		edelstahlfarbig stainless steel coloured		schwarz black coloured	
	warmweiß warm white	neutralweiß neutral white	warmweiß warm white	neutralweiß neutral white	warmweiß warm white	neutralweiß neutral white
900	617 264	617 261	617 274	617 271	617 314	617 311
1200	617 265	617 262	617 275	617 272	617 315	617 312
1500	617 266	617 263	617 276	617 273	617 316	617 313

Die Artikelnummern müssen bei der Bestellung angegeben werden.
Article numbers must be specified in the order.





Stehleuchte

Standard lamp

Klare Linie statt Ornament und Schmuck

Moderne Architektur bedient sich einer klaren Linie. Ornament und Schmuck weichen der ruhigen Fläche, der Textur des Materials und der ausgewogenen Proportion. Dieser Trend setzt sich in den Innenräumen fort und verlangt auch hier nach Gegenständen, die logisch und ruhig gestaltet sind. Für solche Zwecke ist die Stehleuchte des GERA Lichtsystem 6 entworfen. Ihre horizontal ausgelegten Geschwisterprodukte, die Pendel- und die verstellbare Wandleuchte, ergänzt sie mit der passenden Vertikale für moderne Raumplanungen.

Clear lines instead of ornaments and decoration

Modern architecture follows a clear line. Ornaments and decoration give way to the calm surface, the texture of the material and the balanced proportion. This trend continues in interior spaces, demanding objects with a logical and calm design. This concept was the inspiration for the design of the standard lamp from the GERA light system 6. It complements its horizontally designed sister products, the pendant and pivoted wall light, with the corresponding vertical model for modern room planning.



2010

Stehleuchte
Standard lamp



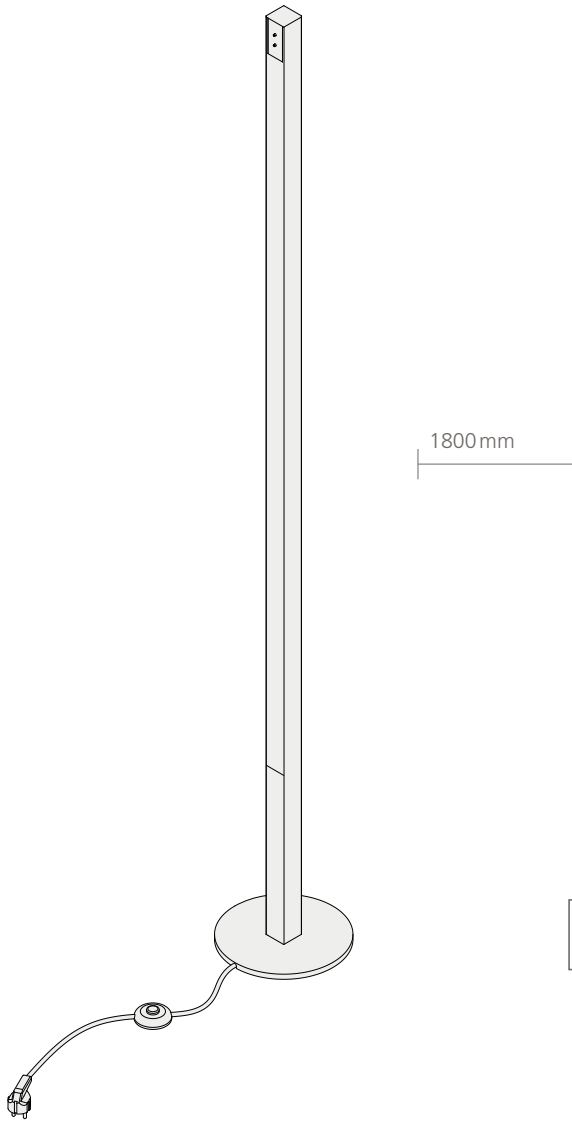

1800 mm



Querschnitt
profile

Oberfläche
Surface

aluminiumfarbig eloxiert
anodised aluminium coloured

schwarz eloxiert
anodised black coloured



Licht
Light



LED Weißadaption
LED white adaptation

Helligkeit/dimmbar: 1000 lm/m
brightness/dimmable: 1000 lm/m

Stehleuchte | Lichtfarbe Weißadaption
Standard lamp | Light colour white adaptation

Länge in mm Length in mm	aluminiumfarbig aluminium coloured	schwarz black coloured
1800	070 015	070 038

*Die Artikelnummern müssen bei der Bestellung angegeben werden.
Article numbers must be specified in the order.*



Stehleuchte AVION

Standard lamp AVION

Leichtigkeit in Design und Bedienung

Mit ihrem geschwungenen Profilquerschnitt erinnert die GERA Stehleuchte AVION an die sanfte Flügelform eines Vogels. Diese Leichtigkeit im Design spiegelt sich in der Bedienung: Über den Microschalter kann die Leuchte gedimmt und die Farbtemperatur angepasst werden. Die schwarz- oder aluminiumfarbig eloxierte, wahlweise weiß lackierte LED-Leuchte verbindet neueste, lichtstarke LED-Technik mit zurückhaltender Eleganz. Sie ist als Wandfluter konzipiert und beleuchtet, gern auch vor großflächigen Vorhängen, reflektierend den Raum.

Lightness in design and control

The curved profile cross section of the GERA standard lamp AVION is reminiscent of the gentle shape of a bird's wing. This lightness of design is reflected in the control concept: With the micro switch the lamp can be dimmed and the light colour can be adjusted. Anodized in black or aluminium or optionally white varnished, LED lights combine the latest, bright LED technology with reserved elegance. It has been designed as a wall washer and illuminates the room reflectively, also proving highly effective when positioned in front of extensive curtains.





Stehleuchte AVION
Standard lamp AVION



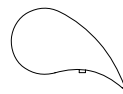
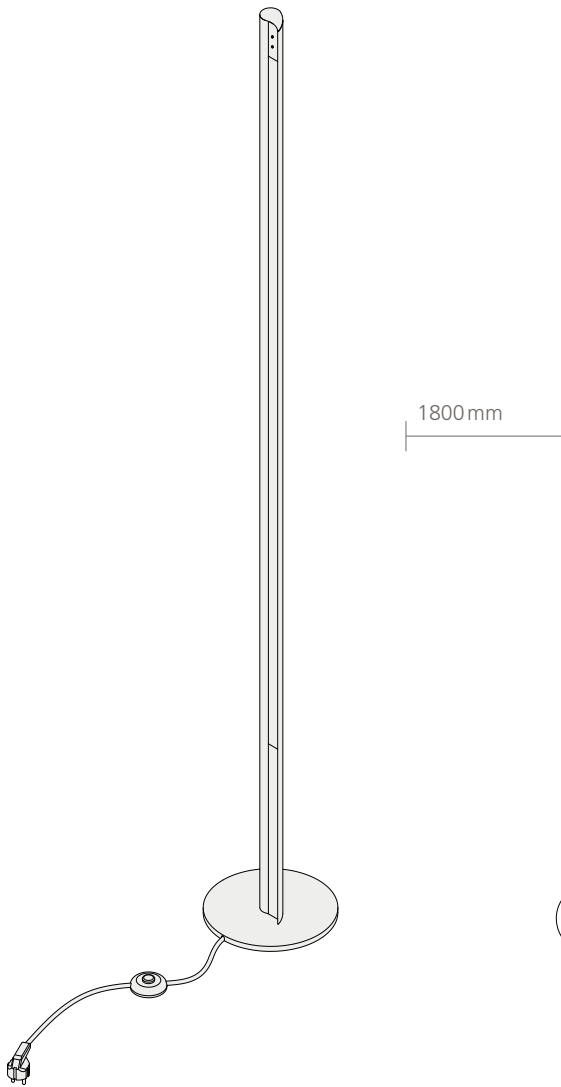

Querschnitt
profile

Oberfläche
Surface

aluminiumfarbig eloxiert
anodised aluminium coloured

schwarz eloxiert
anodised black coloured

weiß lackiert
white lacquered



Licht
Light



LED Weißadaption
LED white adaptation

Helligkeit/dimmbar: 1000 lm/m
brightness/dimmable: 1000 lm/m

Stehleuchte AVION | Lichtfarbe Weißadaption
Standard lamp AVION | Light colour white adaptation

Länge in mm Length in mm	aluminiumfarbig aluminium coloured	schwarz black coloured	weiß lackiert white lacquered
1800	070 012	070 016	070 013

Die Artikelnummern müssen bei der Bestellung angegeben werden.
Article numbers must be specified in the order.







Wandregal 100

Wall shelf 100

Licht bedarf keiner Leuchte, es bedarf einer Quelle

Die architektonische Klarheit der GERA Designphilosophie zeigt sich exemplarisch im GERA Wandregal 100. Die lineare Strenge dieses Möbels steht in einem überraschenden Kontrast zu seiner samtig weichen Ausstrahlung, deren Farbe und Intensität nach Vorliebe des Betrachters gesteuert werden kann. Das Wandregal 100 ist eine Lichtquelle von extremer Tragfähigkeit, zugleich ein puristisch leuchtendes Möbel, dessen Lichtspiel sich luxuriös beruhigend auf die Raumatmosphäre auswirkt.

Light requires a source and not a lamp

An example of the architectural clarity of the GERA design philosophy is illustrated in the GERA wall shelf 100. The linear austerity of this piece of furniture is in strong contrast to its velvety smooth light radiance, which can be set and programmed to the observer's wishes with regard to colour and intensity. The wall shelf 100 is a light source with an extremely high load-bearing capacity and simultaneously a purist piece of luminescent furniture, which plays with light to produce a luxuriously calming effect on the ambiance of the room.



2012

Wandregal 100
Wall shelf 100



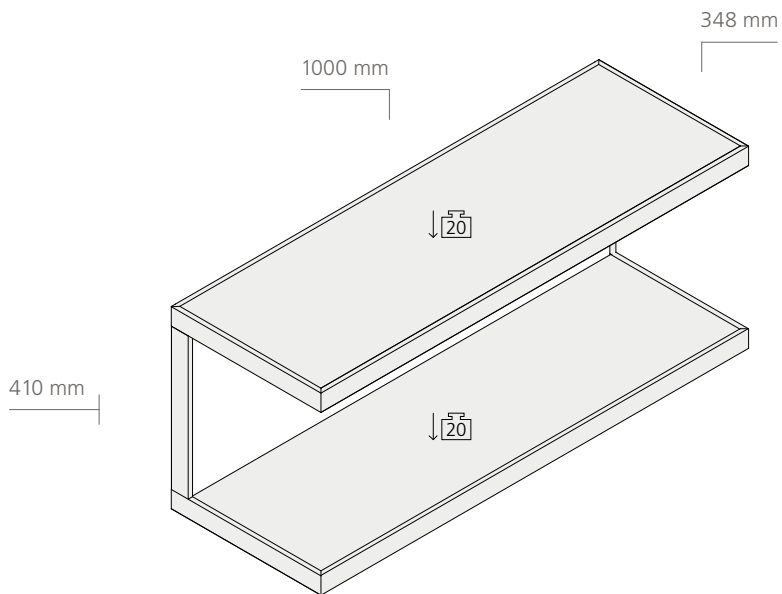

Oberfläche Rahmen
Surface frame

aluminiumfarbig eloxiert
anodised aluminium coloured

schwarz eloxiert
anodised black coloured

Material Einlegeboden
Material shelf

Glasboden satiniert
glass shelf satin-finished

Furnierboden Eiche dunkel
oak veneer flooring dark

Furnierboden Eiche schilfbraun
oak veneer flooring reed brown

Material Rückwand
Material back wall

Glas satiniert
glass satin-finished

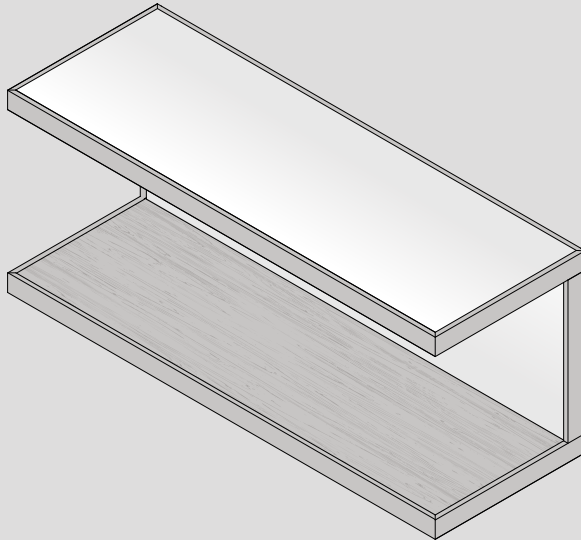

Licht
Light

 LED Weißadaption
LED white adaptation

 LED Farbadaption
LED colour adaptation

Wandregal 100
Wall shelf 100

	aluminiumfarbig aluminium coloured		schwarz black coloured	
	LED Weißadaption LED white adaption	LED Farbadaption LED colour adaption	LED Weißadaption LED white adaption	LED Farbadaption LED colour adaption
1er Set/single set	630 361	630 363	630 371	630 373
2er Set/double set	630 362	630 364	630 372	630 374

	Glasboden satiniert glass shelf satin-finished	Furnierboden Eiche dunkel oak veneer flooring dark	Furnierboden Eiche schilfbraun oak veneer flooring reed brown
Einlegeboden/shelf	694 008	694 014	694 015

Die Artikelnummern müssen bei der Bestellung angegeben werden.
Article numbers must be specified in the order.







Lichtbord Light board

Licht als inszenierte Objektarchitektur

Das GERA Lichtsystem 3 ist ein nach oben und unten leuchtendes, besonders tragfähiges Lichtbord. Mit seiner Breite und seiner vielfältig möglichen elektrischen Bestückung bietet das Lichtmöbel maximale Planungsfreiheit. Prämiertes zeitloses Design für eine inszenierte Objektarchitektur, für anspruchsvolle Wohnräume, atmosphärische Bäder und für offen und wohnlich geplante Küchen, in denen auf Oberschränke verzichtet wird.

Light provides staged object architecture

The GERA light system 3 is a light board that illuminates upwards and downwards and has a particularly high load-bearing capacity. The light furniture offers maximum freedom of planning due to its breadth and its various possible electrical components. Award-winning timeless design for staged object architecture, for sophisticated living rooms, atmospheric bathrooms and for open and cosily planned kitchens, without wall units.



2004

Lichtbord
Light board



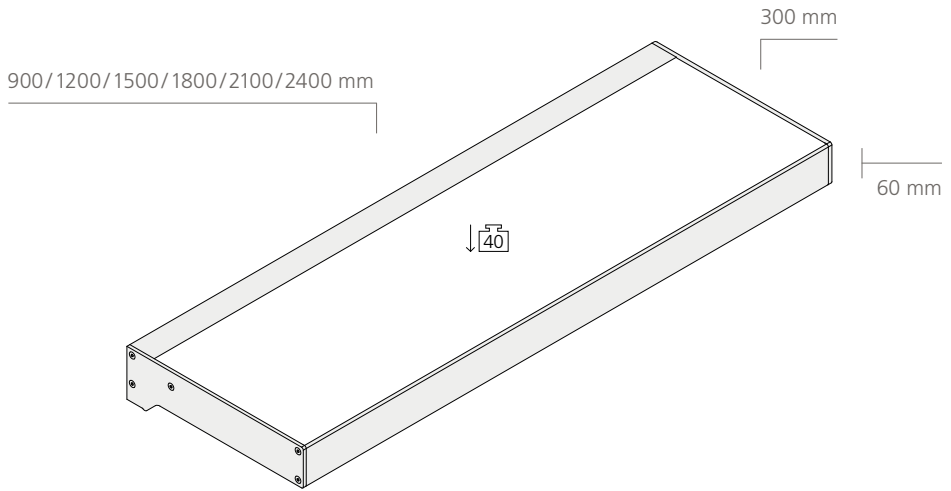

Ausstattung
Fittings

Verbundsicherheitsglas
single-pane safety glass

Steckdosen
sockets

Oberfläche Rahmen
Surface frame

aluminiumfarbig eloxiert
anodised aluminium coloured

edelstahlfarbig eloxiert
anodised stainless steel coloured

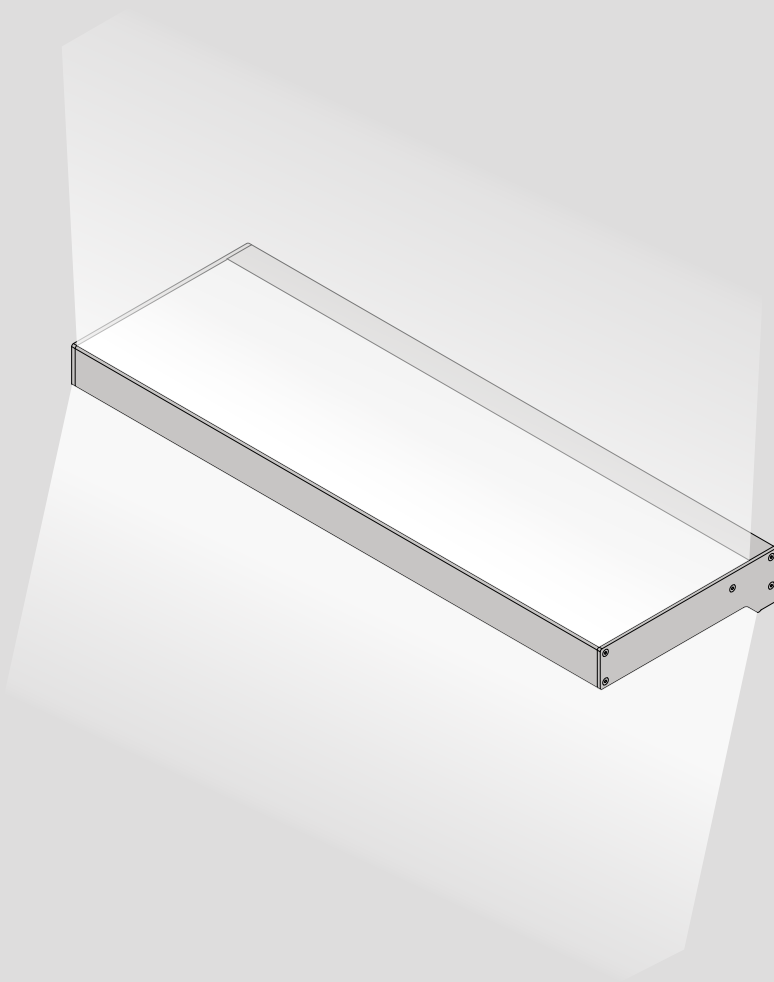

Licht
Light

 LED Farbadaption
LED colour adaptation

Lichtbord | Oberseite Farbadaption, Unterseite warmweiß
Light board | Upper surface colour adaptation, lower surface warm white

Länge in mm Length in mm	aluminiumfarbig aluminium coloured	edelstahlfarbig stainless steel coloured
900	031 021	032 021
1200	031 022	032 022
1500	031 023	032 023
1800	031 024	032 024
2100	031 025	032 025
2400	031 026	032 026

Die Artikelnummern müssen bei der Bestellung angegeben werden.
Article numbers must be specified in the order.







Lichtbord 100 Light board 100

Minimalismus in Reinform

Zeitlos gestaltete Möbel sind ein Wert an sich. Wenn ein klarer Grundgedanke mit edlen Materialien gestalterisch konsequent in eine belastbare Konstruktion überführt wird, entstehen nachhaltige Produkte, die auch stilistisch überdauern. Das GERA Lichtbord 100 ist an Minimalismus nicht zu unterbieten. Technisch ist es mit einer voll integrierten, elektronischen Lichtsteuerung seiner Zeit voraus. Innenarchitektonisch ist es ein variabel planbares Lichtmöbel, dessen Lichtquelle zu einer individuell veränderbaren Atmosphäre in unterschiedlichen Raumtypen beiträgt.

Minimalism in its purest form

Furniture designed with a timeless character has an intrinsic value. If we combine a pure fundamental idea and high-quality materials with consistent design and a resilient construction, sustainable products are created, which will stand the stylistic test of time. The GERA light board 100 is second to none with regards to minimalism. Technically it is ahead of its time with its fully integrated, electronic light control system. From an interior design point of view it is a variable programmable piece of light furniture with a light source, which contributes to an individually adjustable atmosphere in diverse types of room.

Lichtbord 100
Light board 100



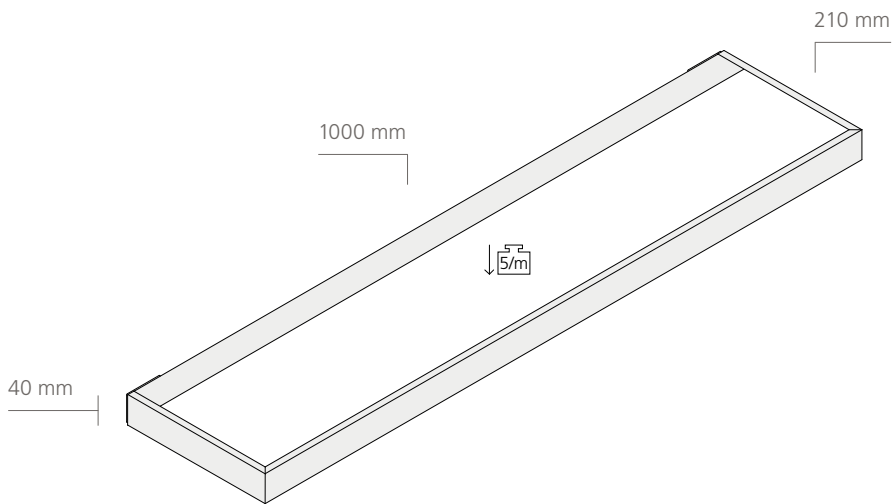

Ausstattung
Fittings

Einscheibensicherheitsglas satiniert
single-pane safety glass satin-finished

Oberfläche Rahmen
Surface frame

aluminiumfarbig eloxiert
anodised aluminium coloured

schwarz eloxiert
anodised black coloured

Material Einlegeboden
Material shelf

Glas satiniert
glass satin-finished

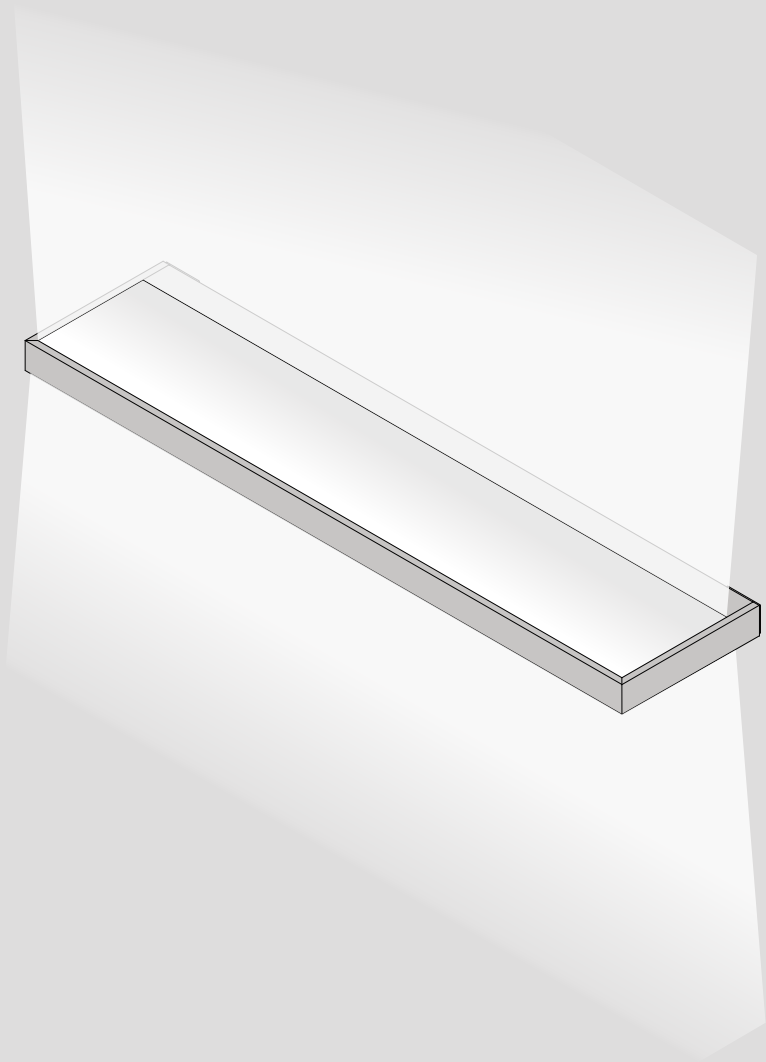

Licht
Light



LED Weißadaption
LED white adaptation

Lichtbord 100 | Lichtfarbe Weißadaption
Light board 100 | Light colour white adaptation

	aluminiumfarbig aluminium coloured	schwarz black coloured
1er Set/single set	631 021	631 041
2er Set/double set	631 023	631 043
3er Set/triple set	631 025	631 045

*Die Artikelnummern müssen bei der Bestellung angegeben werden.
Article numbers must be specified in the order.*



Glasablage

Glass shelf

Sanfte Aufmerksamkeit

Licht weitet den Raum, zugleich zieht es uns hinein. Es lenkt unsere Wahrnehmung und fokussiert unsere Konzentration bis hin zur Kontemplation. Die GERA Glasablage verbindet indirektes Licht mit leichter Möbelfunktion. Feine, eloxierte Aluminiumprofile bilden als minimalistische Kontur einer dennoch belastbaren Installation den edlen Rahmen für dekorative Lieblingsstücke. Unentdeckte Raumnischen werden ins Licht gerückt und spielerisch organisiert. Es entsteht ein privater Ort, von Licht getragen und geprägt von Ruhe wie von sanfter Aufmerksamkeit.

Gentle attention

Light extends a room, at the same time it draws us closer. It diverts our perception and focuses our concentration in the direction of contemplation. The GERA glass shelf merges indirect light with furniture functions. Fine, anodised aluminium profiles form a minimalistic contour for an otherwise robust installation providing a fine framework for favourite decorative pieces. Undiscovered room niches are drawn into the light and arranged playfully. The result is a private place, carried by light and characterised by calm and gentle attention.





Glasablage
Glass shelf



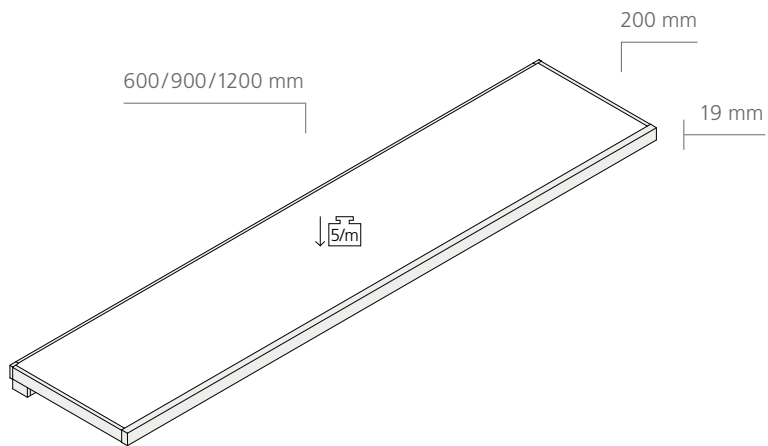

Sonderlängen / *special lengths*
200–1200 mm

Ausstattung
Fittings

Einscheibensicherheitsglas satiniert
single-pane safety glass satin-finished

Oberfläche Rahmen
Surface frame

aluminiumfarbig eloxiert
anodised aluminium coloured

edelstahlfarbig eloxiert
anodised stainless steel coloured

schwarz eloxiert
anodised black coloured

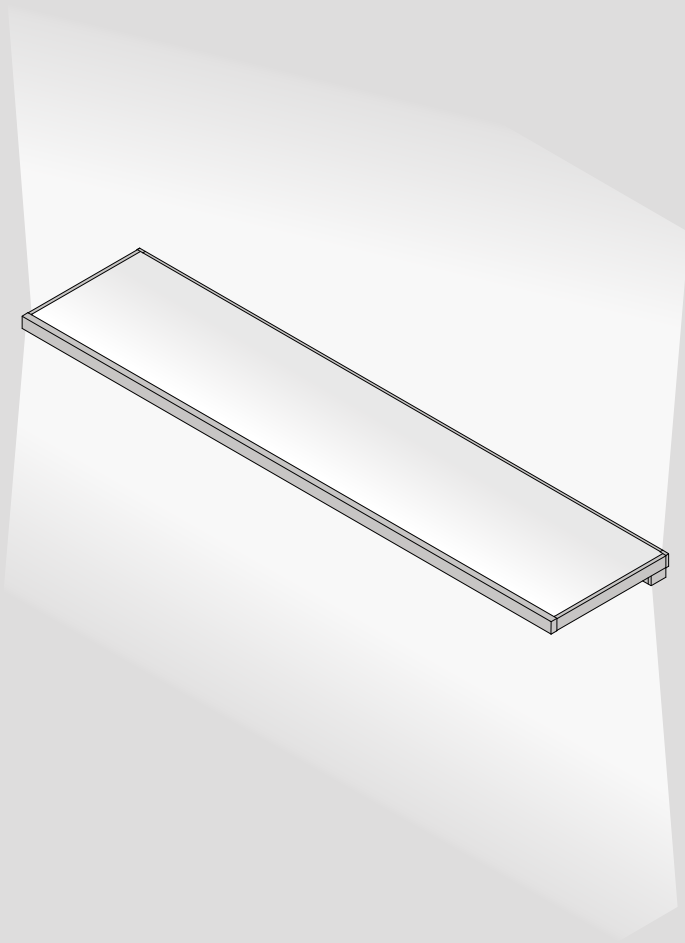

Licht
Light



LED Weißadaption
LED white adaptation

Glasablage | Lichtfarbe Weißadaption
Glass shelf | Light colour white adaptation

Länge in mm Length in mm	aluminiumfarbig aluminium coloured	edelstahlfarbig stainless steel coloured	schwarz black coloured
600	403 121	403 131	403 211
900	403 122	403 132	403 212
1200	403 123	403 133	403 213

*Die Artikelnummern müssen bei der Bestellung angegeben werden.
Article numbers must be specified in the order.*



Lichtreling mit Glasablage

Light rail with glass shelf

Leuchtendes Kunstobjekt mit Doppelfunktion

Die GERA Lichtreling mit Glasablage verbindet Designanspruch mit doppeltem Nutzen. An ihrer Rückseite verfügt sie über eine verdeckte Laufschiene, in der verschiedene Accessoireträger leicht laufend hin- und hergeschoben werden können. In der Küche, wo flächige Korpusplanung oft für uniforme Langeweile sorgt, lockert die Lichtreling auf und setzt Koch-Besteck, Papiertücher oder Gewürzdosen mit indirektem Lichtschein atmosphärisch in Szene. Im Flur wird die Lichtreling zum Akzent setzenden Gestaltungsmittel und nimmt Schlüssel, Smartphone, die Tagespost oder auch Schals und Jacken gleichermaßen elegant auf. Sämtliche elektronischen Bauteile sind integriert, was die einfache Aufputzmontage möglich macht. Verdeckt positionierte Steckdosen für Netz- und USB-Stecker erweitern die Funktionalität – und machen die Lichtreling zu einem vielseitig nutzbaren Designobjekt für alle Räume.

Illuminating work of art with double function

The GERA light rail with glass shelf combines design standards with a double function. The rear panel conceals a runner rail, on which various accessory carriers can easily be slid back and forth. In the kitchen, where flat cabinet planning often creates a uniform and somewhat mundane effect, the light rail breaks the rigidity and puts cooking utensils, kitchen roll or spice jars in the limelight with atmospheric indirect lighting. In the hall the light rail is a highlighting design tool and the place to deposit keys, smartphone, the daily post or even scarves and jackets elegantly. All electronic components are integrated, which enables simple installation on the wall. Concealed sockets for mains and USB connections extend the functionality – and make the light rail a versatile design object for all rooms.



2010









Lichtreling mit Glasablage
Light rail with glass shelf



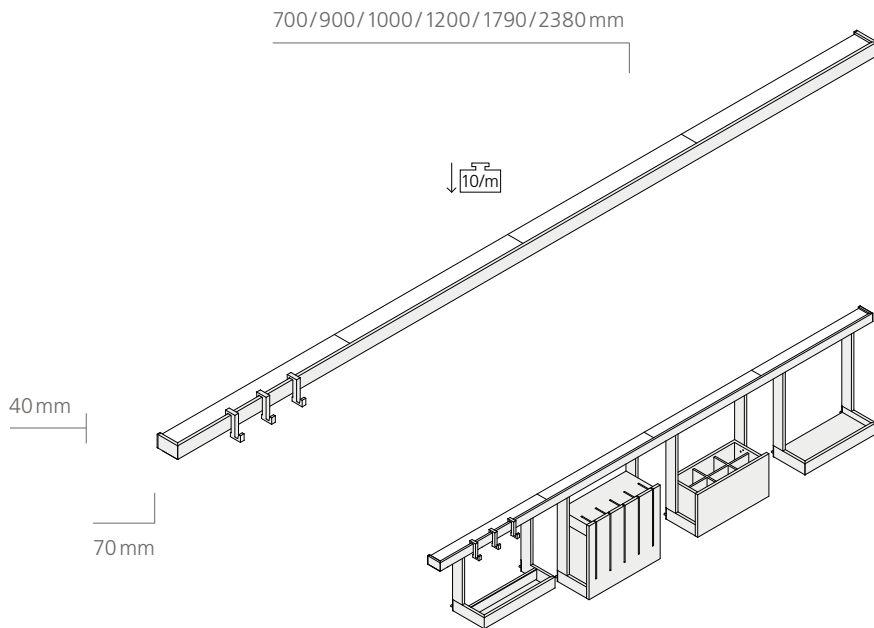

Sonderlängen / *special lengths*
300–2400 mm

Ausstattung Fittings

Leuchtenanschluss links oder rechts
light connection left or right

Externer Kabelauslass bestellbar links
oder rechts, Steckerkabel 2 m
external cable connection orderable
left or right, connection cable 2 m

Einscheibensicherheitsglas satiniert
single-pane safety glass satin-finished

Steckdose und USB-Ladedose
socket and USB charging socket

Oberfläche Rahmen Surface frame

aluminiumfarbig eloxiert
anodised aluminium coloured

edelstahlfarbig eloxiert
anodised stainless steel coloured

schwarz eloxiert
anodised black coloured

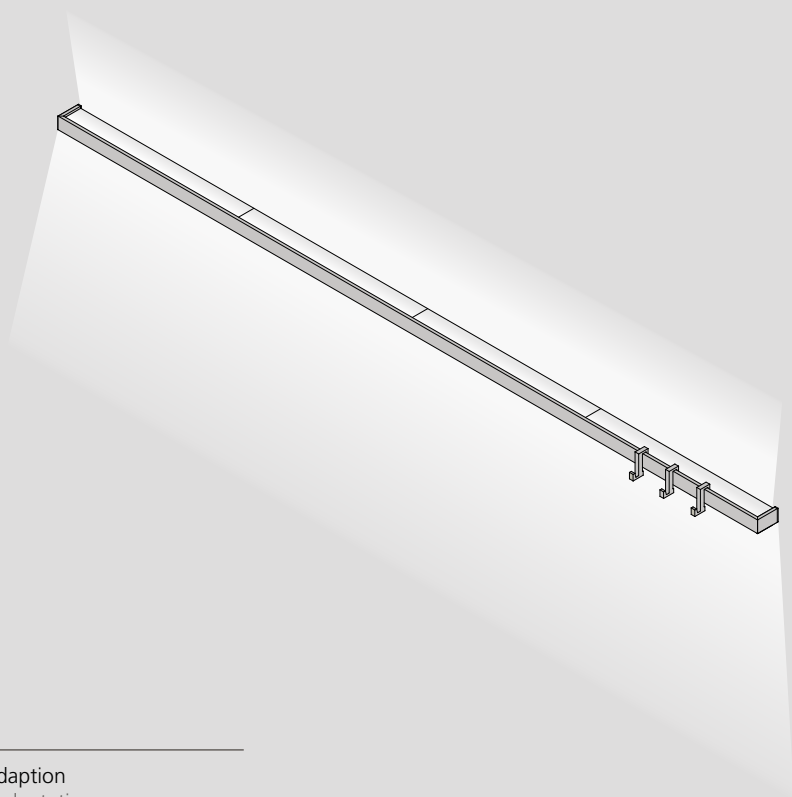

Licht Light



LED Weißadaption
LED white adaptation

Lichtreling mit Steckdose und USB-Ladedose | Lichtfarbe Weißadaption

Light rail with socket and USB charging socket | Light colour white adaptation

Länge in mm Length in mm	aluminiumfarbig aluminium coloured	edelstahlfarbig stainless steel coloured	schwarz black coloured
700	628 231	628 241	628 311
900	628 232	628 242	628 312
1000	628 233	628 243	628 313
1200	628 234	628 244	628 314
1790	628 235	628 245	628 315
2380	628 236	628 246	628 316

Leuchtenanschluss links oder rechts möglich. Bitte bei der Bestellung angeben. Die Leuchte kann selbstverständlich auch mit Netzanschlusskabel geliefert werden. Light connection possible on the left or the right. Please state when ordering. The light can, of course, also be delivered with a power supply cable.

Zubehör

Accessories

Messerblock/knife block	628 070	628 001	628 151
Rollenhalter/roll holder	628 071	628 002	628 152
Löffelkasten/spoon box	628 072	628 003	628 153
Ablage lang Glas/long glass shelf	628 073	628 004	628 154
Ablage lang Holz/long wooden shelf	628 074	628 005	628 155
Haken/hook	628 075	628 006	628 156
Ablage kurz Glas/short glass shelf	628 076	628 000	628 157
Ablage kurz Holz/short wooden shelf	628 077	628 007	628 158

Die Artikelnummern müssen bei der Bestellung angegeben werden.
Article numbers must be specified in the order.



Wandleuchte AVION

Wall light AVION

Harmonische Schwingung

Es gibt Räume und Raumbereiche, die für Ruhe stehen und für Entspannung bis hin zu ungestörter Konzentration. Zeit wird gebremst und verliert sich in positiven Gedanken. Dann ist Licht ein Hauptmotiv. Die Wandleuchte AVION beruhigt allein mit ihrer harmonisch geschwungenen Form. Licht fließt aus nach oben begrenztem Abstrahlwinkel wahlweise warm oder kühl. Gedämpft tritt es aus der elegant gestreckten Linie, die, zu horizontalen Fluchten addiert, ganze Wandbereiche hervorheben kann.

Harmonious vibrations

There are room and room areas, where calm and relaxation, even undisturbed concentration, are the order of the day. Time stands still and gets lost in positive thoughts. Light is a central theme in these rooms. The wall lamp AVION has a calming effect solely in its harmonious curved form. Light flows downwards from the edge of the emission angle, optionally in warm or cool. It is emitted from the elegant elongated line in a subdued fashion and added to horizontal rows to highlight entire wall areas.





Wandleuchte AVION
Wall light AVION

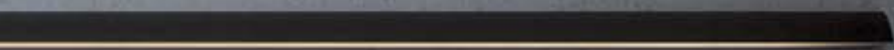

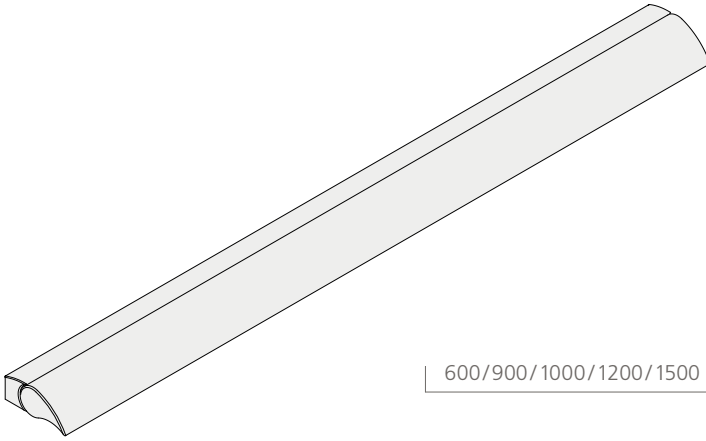

600/900/1000/1200/1500 mm

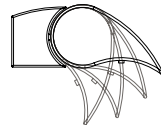
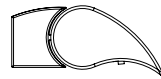

) 69°

Ausstattung
Fittings

Schwenkbereich 4-stufig (69°)
pivoting range 4-stage (69°)

Oberfläche
Surface

aluminiumfarbig eloxiert
anodised aluminium coloured

schwarz eloxiert
anodised black coloured



Licht
Light



LED Weißadaption
LED white adaptation

Helligkeit/dimmbär: 1000 lm/m
brightness/dimmable: 1000 lm/m

Wandleuchte AVION | Lichtfarbe Weißadaption
Wall light AVION | Light colour white adaptation

Länge in mm Length in mm	aluminiumfarbig aluminium coloured	schwarz black coloured
600	071 011	071 011
900	071 012	071 012
1000	071 013	071 013
1200	071 014	071 014
1500	071 015	071 015

Die Artikelnummern müssen bei der Bestellung angegeben werden.
Article numbers must be specified in the order.



Wandleuchte schwenkbar

Pivoted wall light

Raumgestaltung als Fortsetzung klarer Architektur

Die schwenkbare Wandleuchte ist eine geradlinig gestaltete Leuchte, die horizontal oder vertikal eingesetzt werden kann. Inspiriert von klaren architektonischen Konzepten setzt sie die Ideen von Formreinheit und Geometrie im Innenraum fort. Aus vier fest einstellbaren Abstrahlwinkeln wird der Raum indirekt über Wand, Boden oder Decke blendfrei beleuchtet. Die Wandleuchte ist neben Standardlängen auch individuell bis zu einer Länge von 150 cm bestellbar.

Interior design as a continuation of clear architecture

The pivoted wall light is a linearly designed light that can be positioned horizontally or vertically. Inspired by clear architectural concepts it extends the ideas of form clarity and geometry in interior rooms. The room is illuminated indirectly and glare-free via the wall, floor or ceiling from four set adjustable angles. The wall light can be ordered in lengths of up to 150 cm as well as in standard lengths.



2010

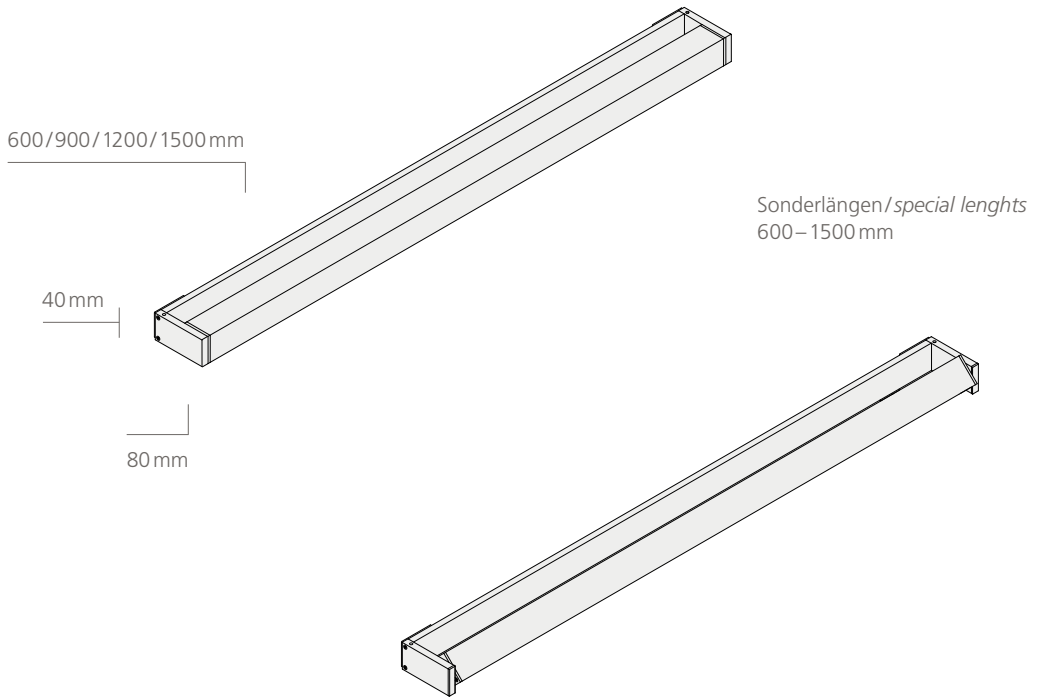

Ausstattung
Fittings

Schwenkbereich 4-stufig (135°)
pivoting range 4-stage (135°)

Oberfläche
Surface

aluminiumfarbig eloxiert
anodised aluminium coloured

schwarz eloxiert
anodised black coloured

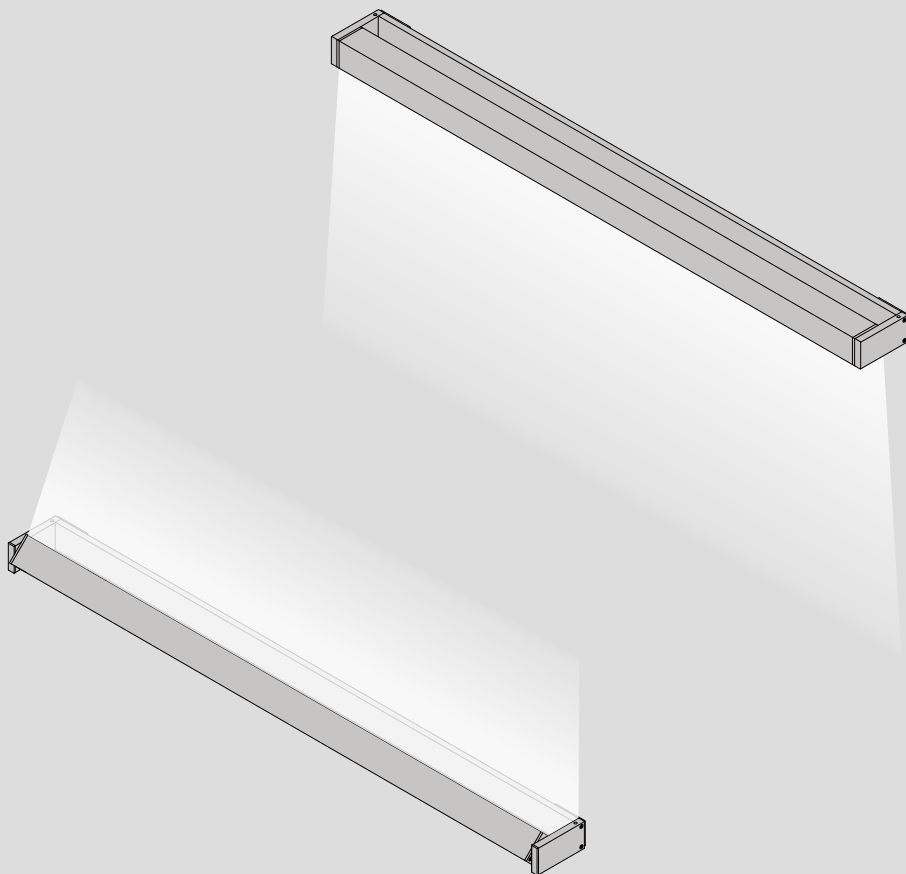

Licht
Light



LED Weißadaption
LED white adaptation

Helligkeit/dimmbar: 1000 lm/m
brightness/dimmable: 1000 lm/m

Wandleuchte schwenkbar | Lichtfarbe Weißadaption
Pivoted wall light | Light colour white adaptation

Länge in mm Length in mm	aluminiumfarbig aluminium coloured	schwarz black coloured
600	610 221	610 251
900	610 222	610 252
1200	610 223	610 253
1500	610 224	610 254

Die Artikelnummern müssen bei der Bestellung angegeben werden.
Article numbers must be specified in the order.



Garderobenleuchte

Coat rack light

Eine Leuchte, die mehr als leuchtet

Ausgewogenheit zwischen Design und Funktion macht die Garderobenleuchte von GERA Leuchten zu einem dezenten Blickfang. Die geradlinig gestaltete Leuchte nimmt auf einer verdeckt angebrachten Schiene frei verschiebbare Hakenleisten auf. So entsteht zum Beispiel eine belastbare Garderobe oder auch eine sinnvoll ausgestattete Küchenwand. Die Garderobenleuchte kann in individueller Breite verplant werden und setzt sowohl in kleinen als auch größeren Nischen oder Wandsegmenten gestalterische Akzente. Die Addition mehrerer Leuchten führt zu eindrucksvollen, linear fluchtenden Einrichtungs- und Beleuchtungseffekten in längeren Korridoren oder Empfangsbereichen.

A light that does more than illuminate

The balance between design and function makes the GERA Leuchten coat rack light a subtle eye-catcher. The linearly designed light accommodates sliding hook racks onto a concealed rail. Creating, for example, a robust coat rack or a well-equipped kitchen wall. The coat rack light can be planned in individual widths and provides a design highlight both in small and larger niches or wall segments. The addition of several light rails creates an impressive, linear aligned furniture and illuminating effect in longer corridors or reception areas.



2008





Garderobenleuchte
Coat rack light



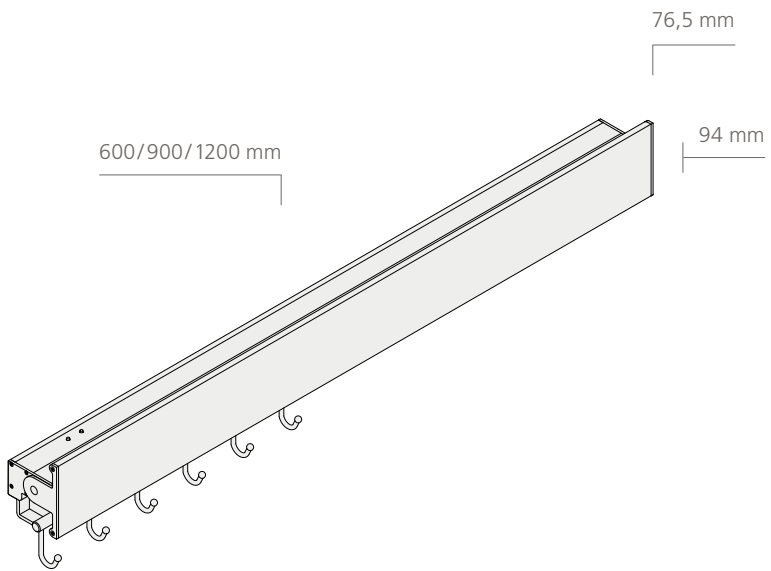

Oberfläche
Surface

aluminiumfarbig eloxiert
anodised aluminium coloured

schwarz eloxiert
anodised black coloured



Licht
Light



LED Weißadaption
LED white adaptation

Helligkeit/dimmbar: 1000 lm/m
brightness/dimmable: 1000 lm/m

Garderobenleuchte mit Metallblende
Coat rack light with metal screen

Länge in mm Length in mm	aluminiumfarbig aluminium coloured	schwarz black coloured
600	890 171	890 181
900	890 172	890 182
1200	890 173	890 183

Hakenleiste/hook rack		
380	890 020	890 025

Die Artikelnummern müssen bei der Bestellung angegeben werden.
Article numbers must be specified in the order.



Wandleuchte mit Metallblende

Wall light with metal screen

Ein Lichtsystem, viele Anwendungen

Die Wandleuchte des Lichtsystem 8 setzt mit ihrer eleganten Metallblende auf die Integration von indirektem, energiesparendem Licht in unterschiedliche Raum- und Möbelumfelder. Verlässliches Arbeitslicht nach unten, weich flutendes Licht in Richtung Raumdecke oder senkrechte Nullposition: Eine präzise Mechanik verstellt rastend den Abstrahlwinkel dieser Leuchte.

One light system, many uses

The wall light from light system 8 focuses on the integration of indirect, energy-saving light in different room and furniture settings with its elegant metal screen. Reliable work light when facing downwards, soft flood lighting in the direction of the ceiling or in the vertical base position: A precise latch mechanism sets the emission angle of this light.



2008

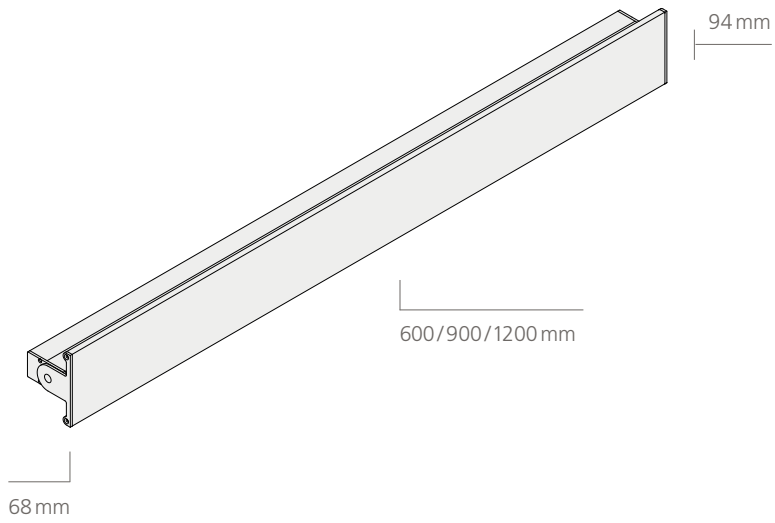

Sonderlängen / *special lengths*
400 – 1200 mm

Oberfläche
Surface

aluminiumfarbig eloxiert
anodised aluminium coloured

schwarz eloxiert
anodised black coloured



Licht
Light



LED Weißadaption
LED white adaptation

Helligkeit/dimmbar: 1000 lm/m
brightness/dimmable: 1000 lm/m

Wandleuchte mit Metallblende
Wall light with metal screen

Länge in mm Length in mm	aluminiumfarbig aluminium coloured	schwarz black coloured
600	840 071	840 081
900	840 072	840 082
1200	840 073	840 083

*Die Artikelnummern müssen bei der Bestellung angegeben werden.
Article numbers must be specified in the order.*



Deckenleuchte 40x40 Ceiling light 40x40

Lichtarchitektur

Kunstlicht hat sich mehr denn je zu einem architektonischen Stilmittel entwickelt. Über die ergonomische Beleuchtungsfunktion hinaus hebt Licht architektonische Elemente hervor und verdeutlicht deren Relation. Lineare Lichtquellen eignen sich ganz besonders, um in oder an einem Gebäude Perspektiven zu betonen. Ihre fluchtenden Linien konkretisieren Richtung und Dimension. Die Deckenleuchte 40x40 hat architektonische Gene. Ihr quadratischer Querschnitt steht im Einklang mit geometrischen Kompositionen. Sie ist hell aber blendfrei, maßflexibel und lässt sich horizontal wie vertikal integrieren.

Light architecture

Artificial light has developed more than ever to an architectural stylistic element. Light highlights architectural elements beyond the ergonomic lighting function and elucidates their relationship. Linear light sources are particularly suited for emphasising perspectives in or on a building. Their aligning lines substantiate direction and dimension. The ceiling light 40x40 has architectural genes. Its quadratic cross-section is in line with geometric compositions. It is bright but glare-free, dimensionally flexible and can be integrated horizontally as well as vertically.





Deckenleuchte 40x40
Ceiling light 40x40



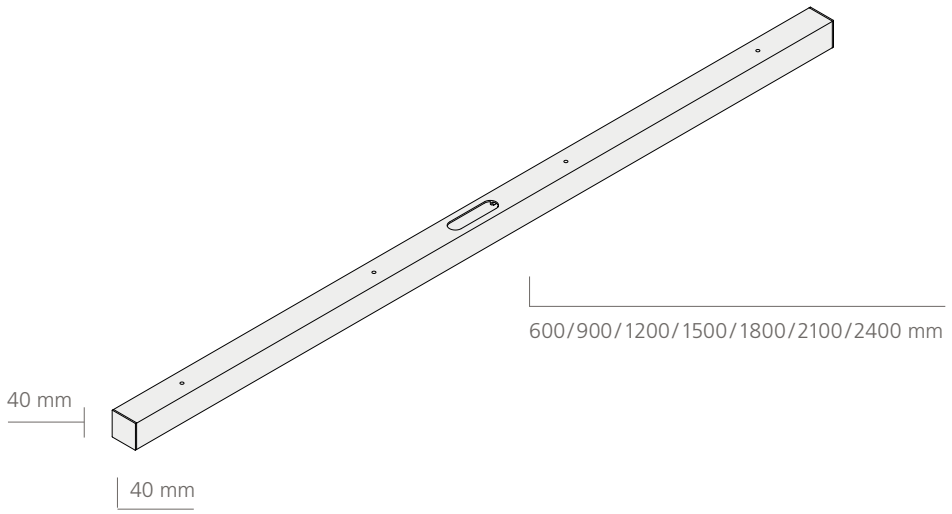

Oberfläche
Surface

aluminiumfarbig eloxiert
anodised aluminium coloured

schwarz eloxiert
anodised black coloured

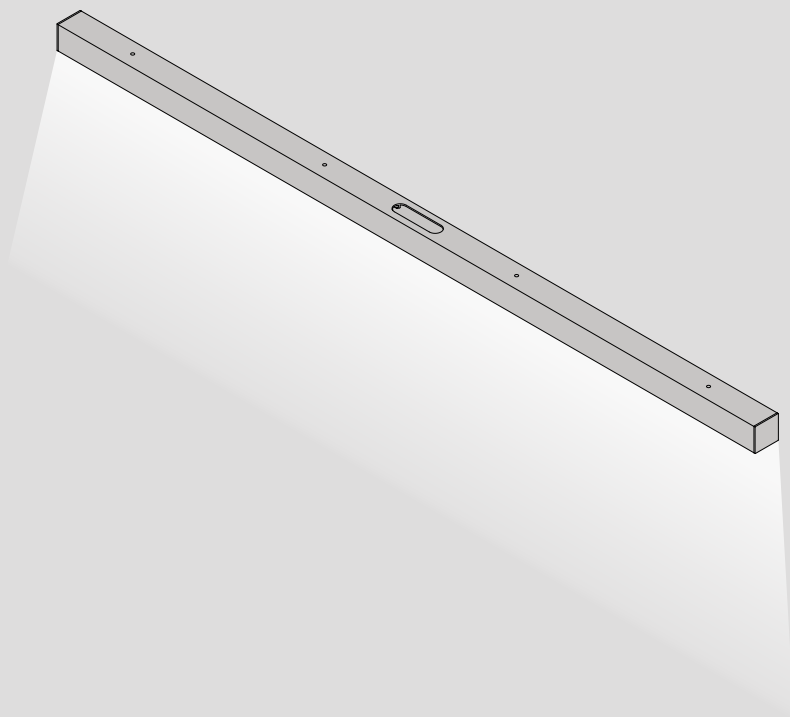

Licht
Light

2700 K (warmweiß/warm white)
4000 K (neutralweiß/neutral white)

Helligkeit: 1600 lm/m
brightness: 1600 lm/m

Deckenleuchte 40x40
Ceiling light 40x40

Länge in mm Length in mm	aluminiumfarbig aluminium coloured		schwarz black coloured	
	warmweiß warm white	neutralweiß neutral white	warmweiß warm white	neutralweiß neutral white
600	627 061	627 051	627 131	627 121
900	627 062	627 052	627 132	627 122
1200	627 063	627 053	627 133	627 123
1500	627 064	627 054	627 134	627 124
1800	627 065	627 055	627 135	627 125
2100	627 066	627 056	627 136	627 126
2400	627 067	627 057	627 137	627 127

Die Artikelnummern müssen bei der Bestellung angegeben werden.
Article numbers must be specified in the order.



Lichtsteuerung Light regulation

Der Lichtstrom (lumen) pro qm wird in lux gemessen und subjektiv als Helligkeit empfunden. Helligkeit ist ein subjektiver Sinneseindruck.

The light current (lumen) per square metre is measured in lux and is perceived subjectively as brightness. Brightness is a subjective sensory impression.

Eigenschaften Features

Nennspannung: 230 V, 50–60 Hz
nominal voltage: 230 V, 50–60 Hz

Energieeffizienzklasse: A+
energy efficiency class: A+

Schutzart, -klasse: IP 20
protection class, type: IP 20



LED Weißadaption LED white adaptation

GERA Weißadaption bedeutet die elektronisch gesteuerte Regelung der Farbtemperatur einer LED-Lichtquelle im Bereich von 2700 bis 6500 Kelvin und ihrer Beleuchtungsstärke (Helligkeit).

GERA white adaptation means the electronically controlled setting of the colour temperature of a LED light source in a range from 2700 to 6500 kelvin and its illuminance (brightness).

LED Farbadaption LED colour adaptation

GERA Farbadaption bedeutet die elektronisch gesteuerte Regelung von Farbton und Farbsättigung einer LED-Lichtquelle innerhalb des gesamten RGB-Farbspektrums. Die Farbsättigung kann durch das Zusteuern von weißem Licht (RGB-W) bis hin zum Weiß reduziert werden.

GERA colour adaptation means the electronically controlled setting of the shade and colour saturation of a LED light source within the entire RGB colour spectrum. The colour saturation can be reduced by the addition of white light (RGB-W) until it becomes white.

Oberflächen Surfaces



aluminiumfarbig eloxiert
anodised aluminium coloured

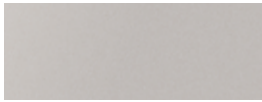

edelstahlfarbig eloxiert
anodised stainless steel coloured



schwarz eloxiert
anodised black coloured

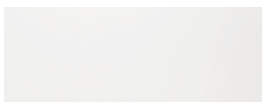

weiß lackiert
white lacquered

Materialien Materials

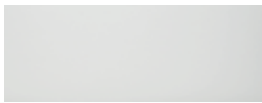

Glasboden satiniert
glass shelf satin-finished

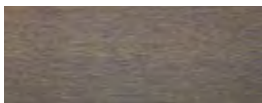

Furnierboden Eiche dunkel
oak veneer flooring dark



Furnierboden Eiche schilfbraun
oak veneer flooring reed brown

Impressum

Imprint

Herausgeber Publisher

GERA Leuchten GmbH

An der Tesse 8
07629 St. Gangloff/Thüringen

Phone: +49 (0) 36606-821-0
Fax: +49 (0) 36606-821-13
info@gera-leuchten.de
www.gera-leuchten.de

Kontakt Contact

GERA Leuchten Vertriebs GmbH

Waldstraße 30
07629 St. Gangloff/Thüringen

Phone: +49 (0) 36606-821-10
Phone: +49 (0) 36606-6272-0
Fax: +49 (0) 36606-821-13
info@gera-leuchten-vertrieb.de
www.gera-leuchten-vertrieb.de

Fotografie Photography

Studio Rudi Schmutz, Hamburg,
Deutschland

Konzept & Umsetzung

Concept & Realisation
Jäger & Jäger, Überlingen, Deutschland

Texte

Texts
Thomas Ritt, Warendorf
goos communication, Hamburg
Jäger & Jäger, Überlingen

Übersetzungen

Translations
Rosalind Westermaier, Grassau,
Deutschland

Druck

Printed by
Druckring München, Deutschland

Drucklegung

Date of Printing
Juli 2016

